

Orthopaedic Instruments  
矫形外科(骨科)

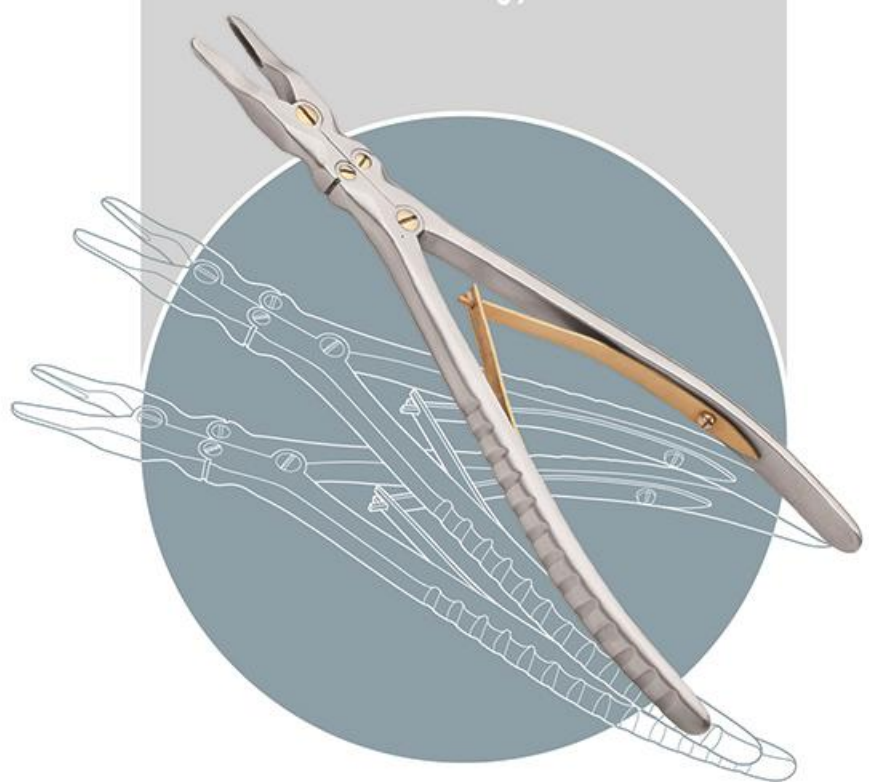

QUALITY  
OUR WAY TO SUCCESS

Orthopaedic Instruments

**骨凿(方柄)**  
Chisel



- |                       |                       |
|-----------------------|-----------------------|
| ZQ320R 140×2, 直, 双斜刃  | ZQ325R 140×2, 直, 单斜刃  |
| ZQ321R 140×4, 直, 双斜刃  | ZQ326R 140×4, 直, 单斜刃  |
| ZQ322R 140×6, 直, 双斜刃  | ZQ327R 140×6, 直, 单斜刃  |
| ZQ323R 140×8, 直, 双斜刃  | ZQ328R 140×8, 直, 单斜刃  |
| ZQ324R 140×10, 直, 双斜刃 | ZQ329R 140×10, 直, 单斜刃 |

**骨凿(扁柄)**  
Chisel



- |                      |                       |
|----------------------|-----------------------|
| ZQ330R 140×2, 直, 双斜刃 | ZQ333R 140×8, 直, 双斜刃  |
| ZQ331R 140×4, 直, 双斜刃 | ZQ334R 140×10, 直, 双斜刃 |
| ZQ332R 140×6, 直, 双斜刃 |                       |

**骨凿(方柄)**  
Chisel



- |                       |                       |
|-----------------------|-----------------------|
| ZQ335R 170×4, 直, 双斜刃  | ZQ341R 170×4, 直, 单斜刃  |
| ZQ336R 170×6, 直, 双斜刃  | ZQ342R 170×6, 直, 单斜刃  |
| ZQ337R 170×8, 直, 双斜刃  | ZQ343R 170×8, 直, 单斜刃  |
| ZQ338R 170×10, 直, 双斜刃 | ZQ344R 170×10, 直, 单斜刃 |
| ZQ339R 170×12, 直, 双斜刃 | ZQ345R 170×12, 直, 单斜刃 |
| ZQ340R 170×14, 直, 双斜刃 | ZQ346R 170×14, 直, 单斜刃 |

**圆骨凿(方柄)**  
Gouge



- |                      |                       |
|----------------------|-----------------------|
| ZQ347R 170×4, 直, 单斜刃 | ZQ350R 170×10, 直, 单斜刃 |
| ZQ348R 170×6, 直, 单斜刃 | ZQ351R 170×12, 直, 单斜刃 |
| ZQ349R 170×8, 直, 单斜刃 | ZQ352R 170×14, 直, 单斜刃 |

刃部图示: 单斜刀 超薄双斜刀 普通双斜刀 超薄圆刃 普通圆刃



**骨刀**  
Chisel



- |                    |
|--------------------|
| ZK090R 170×3, 滚花柄  |
| ZK093R 170×5, 滚花柄  |
| ZK094R 170×7, 滚花柄  |
| ZK095R 170×10, 滚花柄 |

**骨凿**  
Chisel



- |                        |
|------------------------|
| ZK091R 170×3, 滚花柄, 半圆型 |
| ZK092R 170×5, 滚花柄, 半圆型 |

**截骨刀(长方柄)**  
Chisel



- |                       |                       |
|-----------------------|-----------------------|
| ZQ420R 230×6, 直, 双斜刃  | ZQ424R 230×20, 直, 双斜刃 |
| ZQ421R 230×9, 直, 双斜刃  | ZQ425R 230×25, 直, 双斜刃 |
| ZQ422R 230×12, 直, 双斜刃 | ZQ426R 230×30, 直, 双斜刃 |
| ZQ423R 230×16, 直, 双斜刃 | ZQ427R 230×36, 直, 双斜刃 |

**截骨刀(长方柄)**  
Chisel, curved



- |                       |                       |
|-----------------------|-----------------------|
| ZQ428R 230×6, 弯, 双斜刃  | ZQ432R 230×20, 弯, 双斜刃 |
| ZQ429R 230×9, 弯, 双斜刃  | ZQ433R 230×25, 弯, 双斜刃 |
| ZQ430R 230×12, 弯, 双斜刃 | ZQ434R 230×30, 弯, 双斜刃 |
| ZQ431R 230×16, 弯, 双斜刃 | ZQ435R 230×36, 弯, 双斜刃 |

**薄型骨刀**  
Chisel



- |                            |                            |
|----------------------------|----------------------------|
| ZQ790R 180×2 (手指用), 直, 双斜刃 | ZQ793R 180×5 (手指用), 直, 双斜刃 |
| ZQ791R 180×3 (手指用), 直, 双斜刃 | ZQ794R 180×6 (手指用), 直, 双斜刃 |
| ZQ792R 180×4 (手指用), 直, 双斜刃 |                            |

**薄型骨刀**  
Chisel



- |                            |                             |
|----------------------------|-----------------------------|
| ZQ775R 200×3 (颈椎用), 直, 双斜刃 | ZQ778R 200×6 (颈椎用), 直, 双斜刃  |
| ZQ776R 200×4 (颈椎用), 直, 双斜刃 | ZQ779R 200×8 (颈椎用), 直, 双斜刃  |
| ZQ777R 200×5 (颈椎用), 直, 双斜刃 | ZQ780R 200×10 (颈椎用), 直, 双斜刃 |

薄型骨刀

Chisel



ZQ775RN 200×3 (颈椎用), 直, 双斜刃    ZQ777RN 200×5 (颈椎用), 直, 双斜刃  
ZQ776RN 200×4 (颈椎用), 直, 双斜刃    ZQ779RN 200×8 (颈椎用), 直, 双斜刃

薄型骨刀

Chisel

ZQ1216RN 300×10



颈椎骨刀(滚花柄)

Chisel for cervical vertebra



ZQ436R 220×6, 直, 双斜刃  
ZQ437R 220×9, 直, 双斜刃  
ZQ438R 220×12, 直, 双斜刃

骨刀

Chisel



ZQ392R 230×8, 双刃  
ZQ393R 260×8, 双刃

圆骨凿(滚花柄)

Gouge



ZQ381R 220×4, 直, 单斜刃    ZQ387R 220×10, 直, 单斜刃  
ZQ383R 220×6, 直, 单斜刃    ZQ389R 220×12, 直, 单斜刃  
ZQ385R 220×8, 直, 单斜刃

圆骨凿(滚花柄)

Gouge



ZQ382R 220×4, 弯, 单斜刃    ZQ388R 220×10, 弯, 单斜刃  
ZQ384R 220×6, 弯, 单斜刃    ZQ390R 220×12, 弯, 单斜刃  
ZQ386R 220×8, 弯, 单斜刃

弧形骨凿(滚花柄)

Osteotome



ZQ354R 220 1#, 弯, 单斜刃

弧形骨凿(滚花柄)

Osteotome



ZQ355R 220 2#, 弯, 单斜刃

弧形骨凿(滚花柄)

Osteotome



ZQ356R 220 3#, 弯, 单斜刃

骨凿(滚花柄)

Chisel



ZQ396R 230×4, 直, 双斜刃    ZQ359R 230×10, 直, 双斜刃  
ZQ397R 230×6, 直, 双斜刃    ZQ659R 230×12, 直, 双斜刃  
ZQ358R 230×8, 直, 双斜刃

骨凿(滚花柄)

Chisel



ZQ357R 280×6, 直, 单斜刃  
ZQ625R 280×8, 直, 单斜刃  
ZQ626R 280×10, 直, 单斜刃

骨凿(滚花柄)

Chisel



ZQ363R 280×25°×10, 弯, 双斜刃  
ZQ364R 280×25°×15, 弯, 双斜刃

圆骨凿(滚花柄)

Gouge



ZQ365R 280×25°×10, 弯, 圆刃  
ZQ366R 280×25°×15, 弯, 圆刃

骨凿(滚花柄)

Chisel

ZQ367R 280×8, 梯形, 单斜刃



骨凿(滚花柄)

Chisel

ZQ368R 280×7, 直角, 单斜刃



圆骨凿(滚花柄)

Gouge

ZQ369R 340×10, 直, 圆刃

ZQ370R 340×15, 直, 圆刃



圆骨凿(滚花柄)

Gouge

ZQ371R 340×10, 弯, 圆刃

ZQ372R 340×15, 弯, 圆刃



半圆脱臼骨凿

Dislocation Chisel

ZQ2028R 215×22.5, 缩口式



半圆脱臼骨凿

Dislocation Chisel

ZQ2029R 215×22.5, 外翻式



截骨刀(六角柄)

Chisel

ZQ401R 230×8, 直, 双斜刃  
ZQ402R 230×10, 直, 双斜刃  
ZQ403R 230×12, 直, 双斜刃  
ZQ398R 230×15, 直, 双斜刃  
ZQ399R 230×16, 直, 双斜刃

ZQ404R 230×18, 直, 双斜刃  
ZQ400R 230×20, 直, 双斜刃  
ZQ405R 230×24, 直, 双斜刃  
ZQ406R 230×30, 直, 双斜刃



截骨刀(六角柄)

Chisel

ZQ411R 230×8, 弯, 双斜刃

ZQ412R 230×12, 弯, 双斜刃

ZQ413R 230×18, 弯, 双斜刃

ZQ414R 230×24, 弯, 双斜刃

ZQ415R 230×30, 弯, 双斜刃



截骨刀(六角柄)

Chisel

ZQ407R 230×10, 直, 单斜刃

ZQ408R 230×15, 直, 单斜刃

ZQ409R 230×20, 直, 单斜刃

ZQ410R 230×25, 直, 单斜刃



截骨刀(六角柄)

Chisel, curved

ZQ416R 230×10, 弯, 单斜刃

ZQ417R 230×15, 弯, 单斜刃

ZQ418R 230×20, 弯, 单斜刃

ZQ419R 230×25, 弯, 单斜刃



骨凿(六方柄)

Chisel

ZQ373R 240×8, 直, 双斜刃

ZQ374R 240×10, 直, 双斜刃

ZQ375R 240×12, 直, 双斜刃

ZQ376R 240×15, 直, 双斜刃

ZQ377R 240×18, 直, 双斜刃

ZQ378R 240×20, 直, 双斜刃

ZQ379R 240×25, 直, 双斜刃

ZQ380R 240×30, 直, 双斜刃



薄型限位骨刀

Chisel

ZQ800R 220×6×6, 直, 单斜刃

ZQ801R 220×7×6, 直, 单斜刃

ZQ802R 220×8×7, 直, 单斜刃



丁字骨凿

T Shaped Gouge

ZQ353R 90, 直, 双斜刃



髓核凿 (骨刀)  
Chisel, oval



- ZQ705RN 235 × Φ6  
ZQ706RN 235 × Φ8  
ZQ707RN 235 × Φ10

髓核凿 (骨刀)  
Chisel, oval



- ZQ708RN 235 × 6.5 × 5.2, 椭圆  
ZQ709RN 235 × 8.5 × 7.2, 椭圆  
ZQ710RN 235 × 10.5 × 9.2, 椭圆

半月板刀

Meniscotome, left curved

- ZQ246R 170 × 6, 左弯



半月板刀

Meniscotome, right curved

- ZQ247R 170 × 6, 右弯



半月板刀

Meniscotome, straight

- ZQ248R 170 × 6, 直型



圆骨刀 (非圆座胶木柄)

Gouge



- ZQ1180R 260 × 8 × 30°, 前弯, 平口, 超薄刃  
ZQ1181R 260 × 10 × 30°, 前弯, 平口, 超薄刃  
ZQ1182R 260 × 12 × 30°, 前弯, 平口, 超薄刃  
ZQ1183R 260 × 15 × 30°, 前弯, 平口, 超薄刃

鹅眉型骨凿 (胶木柄)

Gouge



- |                            |                            |
|----------------------------|----------------------------|
| ZQ820R 240 × 6, 直头平口, 单斜刃  | ZQ828R 280 × 6, 直头平口, 单斜刃  |
| ZQ821R 240 × 8, 直头平口, 单斜刃  | ZQ829R 280 × 8, 直头平口, 单斜刃  |
| ZQ822R 240 × 10, 直头平口, 单斜刃 | ZQ830R 280 × 10, 直头平口, 单斜刃 |
| ZQ823R 240 × 12, 直头平口, 单斜刃 | ZQ831R 280 × 12, 直头平口, 单斜刃 |
| ZQ824R 260 × 6, 直头平口, 单斜刃  | ZQ894R 300 × 6, 直头平口, 单斜刃  |
| ZQ825R 260 × 8, 直头平口, 单斜刃  | ZQ895R 300 × 8, 直头平口, 单斜刃  |
| ZQ826R 260 × 10, 直头平口, 单斜刃 | ZQ896R 300 × 10, 直头平口, 单斜刃 |
| ZQ827R 260 × 12, 直头平口, 单斜刃 | ZQ897R 300 × 12, 直头平口, 单斜刃 |

平骨刀 (非圆座胶木柄)

Osteotome



- |                         |                         |
|-------------------------|-------------------------|
| ZQ1162R 260 × 8, 超薄双斜刃  | ZQ1170R 300 × 8, 超薄双斜刃  |
| ZQ1163R 260 × 10, 超薄双斜刃 | ZQ1171R 300 × 10, 超薄双斜刃 |
| ZQ1164R 260 × 12, 超薄双斜刃 | ZQ1172R 300 × 12, 超薄双斜刃 |
| ZQ1165R 260 × 15, 超薄双斜刃 | ZQ1173R 300 × 15, 超薄双斜刃 |
| ZQ1166R 260 × 18, 超薄双斜刃 | ZQ1174R 300 × 18, 超薄双斜刃 |
| ZQ1167R 260 × 20, 超薄双斜刃 | ZQ1175R 300 × 20, 超薄双斜刃 |
| ZQ1168R 260 × 25, 超薄双斜刃 | ZQ1176R 300 × 25, 超薄双斜刃 |
| ZQ1169R 260 × 30, 超薄双斜刃 | ZQ1177R 300 × 30, 超薄双斜刃 |

圆骨刀 (非圆座胶木柄)

Gouge



- |                               |                               |
|-------------------------------|-------------------------------|
| ZQ1186R 260 × 6, 长弧, 圆口, 超薄刃  | ZQ1189R 260 × 12, 长弧, 圆口, 超薄刃 |
| ZQ1187R 260 × 8, 长弧, 圆口, 超薄刃  | ZQ1190R 260 × 15, 长弧, 圆口, 超薄刃 |
| ZQ1188R 260 × 10, 长弧, 圆口, 超薄刃 |                               |

圆骨刀 (非圆座胶木柄)

Gouge



- |                               |
|-------------------------------|
| ZQ1193R 260 × 6, 短弧, 圆口, 超薄刃  |
| ZQ1194R 260 × 9, 短弧, 圆口, 超薄刃  |
| ZQ1195R 260 × 12, 短弧, 圆口, 超薄刃 |

圆骨刀 (非圆座胶木柄)

Gouge, front curved



- |                                     |
|-------------------------------------|
| ZQ1198R 260 × 9 × 15°, 前弯, 圆口, 超薄刃  |
| ZQ1199R 260 × 12 × 15°, 前弯, 圆口, 超薄刃 |
| ZQ1200R 260 × 15 × 15°, 前弯, 圆口, 超薄刃 |

圆骨刀(非圆座胶木柄)  
Gouge, back curved



- ZQ1203R 260×9×15°, 后弯, 圆口, 超薄刃
- ZQ1204R 260×12×15°, 后弯, 圆口, 超薄刃
- ZQ1205R 260×15×15°, 后弯, 圆口, 超薄刃

圆骨刀(非圆座胶木柄)  
Gouge



- ZQ1208R 260×6, 直平口, 超薄刃
- ZQ1209R 260×8, 直平口, 超薄刃
- ZQ1210R 260×10, 直平口, 超薄刃
- ZQ1211R 260×12, 直平口, 超薄刃
- ZQ1212R 260×15, 直平口, 超薄刃

平骨刀(非圆座胶木柄)  
Osteotome



- ZQ1215R 300×8, 短弧, 超薄斜刃
- ZQ1219R 300×18, 短弧, 超薄斜刃
- ZQ1226R 300×10, 短弧, 超薄斜刃
- ZQ1220R 300×20, 短弧, 超薄斜刃
- ZQ1217R 300×12, 短弧, 超薄斜刃
- ZQ1221R 300×25, 短弧, 超薄斜刃
- ZQ1218R 300×15, 短弧, 超薄斜刃
- ZQ1222R 300×30, 短弧, 超薄斜刃

圆骨刀(非圆座胶木柄)  
Gouge



- ZQ1223R 260×6, 枪形, 超薄刃
- ZQ1224R 260×8, 枪形, 超薄刃
- ZQ1225R 260×10, 枪形, 超薄刃

平骨刀(非圆座胶木柄)  
Osteotome



- ZQ1228R 300×8, 梯形, 超薄斜刃
- ZQ1229R 300×10, 梯形, 超薄斜刃
- ZQ1230R 300×12, 梯形, 超薄斜刃
- ZQ1231R 300×15, 梯形, 超薄斜刃

圆骨刀(非圆座胶木柄)  
Gouge



- ZQ1236R 260×9, 直圆头, 超薄刃
- ZQ1237R 260×12, 直圆头, 超薄刃
- ZQ1238R 260×15, 直圆头, 超薄刃

平骨刀(圆座胶木柄)  
Osteotome



- |                      |                      |                      |
|----------------------|----------------------|----------------------|
| ZQ1632R 270×8, 超薄圆刃  | ZQ1600R 300×8, 超薄圆刃  | ZQ1616R 350×8, 超薄圆刃  |
| ZQ1633R 270×10, 超薄圆刃 | ZQ1601R 300×10, 超薄圆刃 | ZQ1617R 350×10, 超薄圆刃 |
| ZQ1634R 270×12, 超薄圆刃 | ZQ1602R 300×12, 超薄圆刃 | ZQ1618R 350×12, 超薄圆刃 |
| ZQ1635R 270×15, 超薄圆刃 | ZQ1603R 300×15, 超薄圆刃 | ZQ1619R 350×15, 超薄圆刃 |
| ZQ1636R 270×18, 超薄圆刃 | ZQ1604R 300×18, 超薄圆刃 | ZQ1620R 350×18, 超薄圆刃 |
| ZQ1637R 270×20, 超薄圆刃 | ZQ1605R 300×20, 超薄圆刃 | ZQ1621R 350×20, 超薄圆刃 |
| ZQ1638R 270×25, 超薄圆刃 | ZQ1606R 300×25, 超薄圆刃 | ZQ1622R 350×25, 超薄圆刃 |
| ZQ1639R 270×30, 超薄圆刃 | ZQ1607R 300×30, 超薄圆刃 | ZQ1623R 350×30, 超薄圆刃 |
| ZQ1640R 270×8, 普通圆刃  | ZQ1608R 300×8, 普通圆刃  | ZQ1624R 350×8, 普通圆刃  |
| ZQ1641R 270×10, 普通圆刃 | ZQ1609R 300×10, 普通圆刃 | ZQ1625R 350×10, 普通圆刃 |
| ZQ1642R 270×12, 普通圆刃 | ZQ1610R 300×12, 普通圆刃 | ZQ1626R 350×12, 普通圆刃 |
| ZQ1643R 270×15, 普通圆刃 | ZQ1611R 300×15, 普通圆刃 | ZQ1627R 350×15, 普通圆刃 |
| ZQ1644R 270×18, 普通圆刃 | ZQ1612R 300×18, 普通圆刃 | ZQ1628R 350×18, 普通圆刃 |
| ZQ1645R 270×20, 普通圆刃 | ZQ1613R 300×20, 普通圆刃 | ZQ1629R 350×20, 普通圆刃 |
| ZQ1646R 270×25, 普通圆刃 | ZQ1614R 300×25, 普通圆刃 | ZQ1630R 350×25, 普通圆刃 |
| ZQ1647R 270×30, 普通圆刃 | ZQ1615R 300×30, 普通圆刃 | ZQ1631R 350×30, 普通圆刃 |
| ZQ1732R 270×8, 超薄斜刃  | ZQ1700R 300×8, 超薄斜刃  | ZQ1716R 350×8, 超薄斜刃  |
| ZQ1733R 270×10, 超薄斜刃 | ZQ1701R 300×10, 超薄斜刃 | ZQ1717R 350×10, 超薄斜刃 |
| ZQ1734R 270×12, 超薄斜刃 | ZQ1702R 300×12, 超薄斜刃 | ZQ1718R 350×12, 超薄斜刃 |
| ZQ1735R 270×15, 超薄斜刃 | ZQ1703R 300×15, 超薄斜刃 | ZQ1719R 350×15, 超薄斜刃 |
| ZQ1736R 270×18, 超薄斜刃 | ZQ1704R 300×18, 超薄斜刃 | ZQ1720R 350×18, 超薄斜刃 |
| ZQ1737R 270×20, 超薄斜刃 | ZQ1705R 300×20, 超薄斜刃 | ZQ1721R 350×20, 超薄斜刃 |
| ZQ1738R 270×25, 超薄斜刃 | ZQ1706R 300×25, 超薄斜刃 | ZQ1722R 350×25, 超薄斜刃 |
| ZQ1739R 270×30, 超薄斜刃 | ZQ1707R 300×30, 超薄斜刃 | ZQ1723R 350×30, 超薄斜刃 |
| ZQ1740R 270×8, 普通斜刃  | ZQ1708R 300×8, 普通斜刃  | ZQ1724R 350×8, 普通斜刃  |
| ZQ1741R 270×10, 普通斜刃 | ZQ1709R 300×10, 普通斜刃 | ZQ1725R 350×10, 普通斜刃 |
| ZQ1742R 270×12, 普通斜刃 | ZQ1710R 300×12, 普通斜刃 | ZQ1726R 350×12, 普通斜刃 |
| ZQ1743R 270×15, 普通斜刃 | ZQ1711R 300×15, 普通斜刃 | ZQ1727R 350×15, 普通斜刃 |
| ZQ1744R 270×18, 普通斜刃 | ZQ1712R 300×18, 普通斜刃 | ZQ1728R 350×18, 普通斜刃 |
| ZQ1745R 270×20, 普通斜刃 | ZQ1713R 300×20, 普通斜刃 | ZQ1729R 350×20, 普通斜刃 |
| ZQ1746R 270×25, 普通斜刃 | ZQ1714R 300×25, 普通斜刃 | ZQ1730R 350×25, 普通斜刃 |
| ZQ1747R 270×30, 普通斜刃 | ZQ1715R 300×30, 普通斜刃 | ZQ1731R 350×30, 普通斜刃 |

平骨刀(圆座胶木柄)  
Osteotome



- |                          |                          |                          |
|--------------------------|--------------------------|--------------------------|
| ZQ1648R 300×8, 梯形, 超薄圆刃  | ZQ1655R 300×12, 梯形, 普通圆刃 | ZQ1800R 300×18, 梯形, 超薄斜刃 |
| ZQ1649R 300×10, 梯形, 超薄圆刃 | ZQ1656R 300×15, 梯形, 普通圆刃 | ZQ1801R 300×8, 梯形, 普通斜刃  |
| ZQ1650R 300×12, 梯形, 超薄圆刃 | ZQ1657R 300×18, 梯形, 普通圆刃 | ZQ1802R 300×10, 梯形, 普通斜刃 |
| ZQ1651R 300×15, 梯形, 超薄圆刃 | ZQ1796R 300×8, 梯形, 超薄斜刃  | ZQ1803R 300×12, 梯形, 普通斜刃 |
| ZQ1652R 300×18, 梯形, 超薄圆刃 | ZQ1797R 300×10, 梯形, 超薄斜刃 | ZQ1804R 300×15, 梯形, 普通斜刃 |
| ZQ1653R 300×8, 梯形, 普通圆刃  | ZQ1798R 300×12, 梯形, 超薄斜刃 | ZQ1805R 300×18, 梯形, 普通斜刃 |
| ZQ1654R 300×10, 梯形, 普通圆刃 | ZQ1799R 300×15, 梯形, 超薄斜刃 |                          |

平骨刀(圆座胶木柄)  
Osteotome



ZQ1678R 300×8, 短弧, 超薄圆刃	ZQ1689R 300×15, 短弧, 普通圆刃	ZQ1864R 300×25, 短弧, 超薄斜刃
ZQ1679R 300×10, 短弧, 超薄圆刃	ZQ1690R 300×18, 短弧, 普通圆刃	ZQ1865R 300×30, 短弧, 超薄斜刃
ZQ1680R 300×12, 短弧, 超薄圆刃	ZQ1691R 300×20, 短弧, 普通圆刃	ZQ1866R 300×8, 短弧, 普通斜刃
ZQ1681R 300×15, 短弧, 超薄圆刃	ZQ1692R 300×25, 短弧, 普通圆刃	ZQ1867R 300×10, 短弧, 普通斜刃
ZQ1682R 300×18, 短弧, 超薄圆刃	ZQ1693R 300×30, 短弧, 普通圆刃	ZQ1868R 300×12, 短弧, 普通斜刃
ZQ1683R 300×20, 短弧, 超薄圆刃	ZQ1858R 300×8, 短弧, 超薄斜刃	ZQ1869R 300×15, 短弧, 普通斜刃
ZQ1684R 300×25, 短弧, 超薄圆刃	ZQ1859R 300×10, 短弧, 超薄斜刃	ZQ1870R 300×18, 短弧, 普通斜刃
ZQ1685R 300×30, 短弧, 超薄圆刃	ZQ1860R 300×12, 短弧, 超薄斜刃	ZQ1871R 300×20, 短弧, 普通斜刃
ZQ1686R 300×8, 短弧, 普通圆刃	ZQ1861R 300×15, 短弧, 超薄斜刃	ZQ1872R 300×25, 短弧, 普通斜刃
ZQ1687R 300×10, 短弧, 普通圆刃	ZQ1862R 300×18, 短弧, 超薄斜刃	ZQ1873R 300×30, 短弧, 普通斜刃
ZQ1688R 300×12, 短弧, 普通圆刃	ZQ1863R 300×20, 短弧, 超薄斜刃	

圆骨刀(圆座胶木柄)  
Gouge



ZQ1748R 270×9×15°, 超薄刃, 前弯	ZQ1754R 300×9×15°, 超薄刃, 前弯
ZQ1749R 270×12×15°, 超薄刃, 前弯	ZQ1755R 300×12×15°, 超薄刃, 前弯
ZQ1750R 270×15×15°, 超薄刃, 前弯	ZQ1756R 300×15×15°, 超薄刃, 前弯
ZQ1751R 270×9×15°, 普通刃, 前弯	ZQ1757R 300×9×15°, 普通刃, 前弯
ZQ1752R 270×12×15°, 普通刃, 前弯	ZQ1758R 300×12×15°, 普通刃, 前弯
ZQ1753R 270×15×15°, 普通刃, 前弯	ZQ1759R 300×15×15°, 普通刃, 前弯

圆骨刀(圆座胶木柄)  
Gouge



ZQ1658R 270×6, 直圆口, 超薄刃	ZQ1665R 270×10, 直圆口, 普通刃	ZQ1672R 300×15, 直圆口, 超薄刃
ZQ1659R 270×8, 直圆口, 超薄刃	ZQ1666R 270×12, 直圆口, 普通刃	ZQ1673R 300×6, 直圆口, 普通刃
ZQ1660R 270×10, 直圆口, 超薄刃	ZQ1667R 270×15, 直圆口, 普通刃	ZQ1674R 300×8, 直圆口, 普通刃
ZQ1661R 270×12, 直圆口, 超薄刃	ZQ1668R 300×6, 直圆口, 超薄刃	ZQ1675R 300×10, 直圆口, 普通刃
ZQ1662R 270×15, 直圆口, 超薄刃	ZQ1669R 300×8, 直圆口, 超薄刃	ZQ1676R 300×12, 直圆口, 普通刃
ZQ1663R 270×6, 直圆口, 普通刃	ZQ1670R 300×10, 直圆口, 超薄刃	ZQ1677R 300×15, 直圆口, 普通刃
ZQ1664R 270×8, 直圆口, 普通刃	ZQ1671R 300×12, 直圆口, 超薄刃	

圆骨刀(圆座胶木柄)  
Gouge



ZQ1806R 270×6, 短弧, 圆口, 超薄刃	ZQ1812R 300×6, 短弧, 圆口, 超薄刃
ZQ1807R 270×9, 短弧, 圆口, 超薄刃	ZQ1813R 300×9, 短弧, 圆口, 超薄刃
ZQ1808R 270×12, 短弧, 圆口, 超薄刃	ZQ1814R 300×12, 短弧, 圆口, 超薄刃
ZQ1809R 270×6, 短弧, 圆口, 普通刃	ZQ1815R 300×6, 短弧, 圆口, 普通刃
ZQ1810R 270×9, 短弧, 圆口, 普通刃	ZQ1816R 300×9, 短弧, 圆口, 普通刃
ZQ1811R 270×12, 短弧, 圆口, 普通刃	ZQ1817R 300×12, 短弧, 圆口, 普通刃

圆骨刀(圆座胶木柄)  
Gouge



ZQ1760R 270×9×15°, 超薄刃, 后弯	ZQ1766R 300×9×15°, 超薄刃, 后弯
ZQ1761R 270×12×15°, 超薄刃, 后弯	ZQ1767R 300×12×15°, 超薄刃, 后弯
ZQ1762R 270×15×15°, 超薄刃, 后弯	ZQ1768R 300×15×15°, 超薄刃, 后弯
ZQ1763R 270×9×15°, 普通刃, 后弯	ZQ1769R 300×9×15°, 普通刃, 后弯
ZQ1764R 270×12×15°, 普通刃, 后弯	ZQ1770R 300×12×15°, 普通刃, 后弯
ZQ1765R 270×15×15°, 普通刃, 后弯	ZQ1771R 300×15×15°, 普通刃, 后弯

圆骨刀(圆座胶木柄)  
Gouge



ZQ1772R 270×9×30°, 超薄刃, 前弯	ZQ1778R 300×9×30°, 超薄刃, 前弯
ZQ1773R 270×12×30°, 超薄刃, 前弯	ZQ1779R 300×12×30°, 超薄刃, 前弯
ZQ1774R 270×15×30°, 超薄刃, 前弯	ZQ1780R 300×15×30°, 超薄刃, 前弯
ZQ1775R 270×9×30°, 普通刃, 前弯	ZQ1781R 300×9×30°, 普通刃, 前弯
ZQ1776R 270×12×30°, 普通刃, 前弯	ZQ1782R 300×12×30°, 普通刃, 前弯
ZQ1777R 270×15×30°, 普通刃, 前弯	ZQ1783R 300×15×30°, 普通刃, 前弯

圆骨刀(圆座胶木柄)  
Gouge



ZQ1838R 270×6, 直平口, 超薄刃	ZQ1845R 270×10, 直平口, 普通刃	ZQ1852R 300×15, 直平口, 超薄刃
ZQ1839R 270×8, 直平口, 超薄刃	ZQ1846R 270×12, 直平口, 普通刃	ZQ1853R 300×6, 直平口, 普通刃
ZQ1840R 270×10, 直平口, 超薄刃	ZQ1847R 270×15, 直平口, 普通刃	ZQ1854R 300×8, 直平口, 普通刃
ZQ1841R 270×12, 直平口, 超薄刃	ZQ1848R 300×6, 直平口, 超薄刃	ZQ1855R 300×10, 直平口, 普通刃
ZQ1842R 270×15, 直平口, 超薄刃	ZQ1849R 300×8, 直平口, 超薄刃	ZQ1856R 300×12, 直平口, 普通刃
ZQ1843R 270×6, 直平口, 普通刃	ZQ1850R 300×10, 直平口, 超薄刃	ZQ1857R 300×15, 直平口, 普通刃
ZQ1844R 270×8, 直平口, 普通刃	ZQ1851R 300×12, 直平口, 超薄刃	

圆骨刀(圆座胶木柄)  
Gouge



ZQ1784R 270×6, 梯形, 圆口, 超薄刃	ZQ1790R 300×6, 梯形, 圆口, 超薄刃
ZQ1785R 270×8, 梯形, 圆口, 超薄刃	ZQ1791R 300×8, 梯形, 圆口, 超薄刃
ZQ1786R 270×10, 梯形, 圆口, 超薄刃	ZQ1792R 300×10, 梯形, 圆口, 超薄刃
ZQ1787R 270×6, 梯形, 圆口, 普通刃	ZQ1793R 300×6, 梯形, 圆口, 普通刃
ZQ1788R 270×8, 梯形, 圆口, 普通刃	ZQ1794R 300×8, 梯形, 圆口, 普通刃
ZQ1789R 270×10, 梯形, 圆口, 普通刃	ZQ1795R 300×10, 梯形, 圆口, 普通刃

圆骨刀(圆座胶木柄)  
Gouge



- |                             |                             |
|-----------------------------|-----------------------------|
| ZQ1818R 270×6, 长弧, 圆口, 超薄刃  | ZQ1828R 300×6, 长弧, 圆口, 超薄刃  |
| ZQ1819R 270×8, 长弧, 圆口, 超薄刃  | ZQ1829R 300×8, 长弧, 圆口, 超薄刃  |
| ZQ1820R 270×10, 长弧, 圆口, 超薄刃 | ZQ1830R 300×10, 长弧, 圆口, 超薄刃 |
| ZQ1821R 270×12, 长弧, 圆口, 超薄刃 | ZQ1831R 300×12, 长弧, 圆口, 超薄刃 |
| ZQ1822R 270×15, 长弧, 圆口, 超薄刃 | ZQ1832R 300×15, 长弧, 圆口, 超薄刃 |
| ZQ1823R 270×6, 长弧, 圆口, 普通刃  | ZQ1833R 300×6, 长弧, 圆口, 普通刃  |
| ZQ1824R 270×8, 长弧, 圆口, 普通刃  | ZQ1834R 300×8, 长弧, 圆口, 普通刃  |
| ZQ1825R 270×10, 长弧, 圆口, 普通刃 | ZQ1835R 300×10, 长弧, 圆口, 普通刃 |
| ZQ1826R 270×12, 长弧, 圆口, 普通刃 | ZQ1836R 300×12, 长弧, 圆口, 普通刃 |
| ZQ1827R 270×15, 长弧, 圆口, 普通刃 | ZQ1837R 300×15, 长弧, 圆口, 普通刃 |

骨膜剥离器  
Periosteal Raspatory



- |                  |
|------------------|
| ZQ733R 150×3 直平刃 |
| ZQ734R 150×4 直平刃 |
| ZQ735R 150×5 直平刃 |
| ZQ736R 150×6 直平刃 |

骨膜剥离器  
Periosteal Raspatory



- |                   |
|-------------------|
| ZQ741R 160×11 直平刃 |
|-------------------|

骨膜剥离器  
Periosteal Raspatory



- |                  |
|------------------|
| ZQ737R 150×3 弯圆刃 |
| ZQ738R 150×4 弯圆刃 |
| ZQ739R 150×5 弯圆刃 |
| ZQ740R 150×6 弯圆刃 |

骨膜剥离器  
Periosteal Raspatory



- |                   |
|-------------------|
| ZQ742R 160×11 弯平刃 |
|-------------------|

骨膜剥离器  
Periosteal Raspatory



- |                  |
|------------------|
| ZQ633R 160×5, 微弯 |
|------------------|

骨膜剥离器

Periosteal Raspatory

- |                  |
|------------------|
| ZQ634R 160×5, 深弯 |
|------------------|



骨膜分离器

Periosteal Raspatory

- |                  |
|------------------|
| ZQ635R 160×5, 微弯 |
|------------------|



骨膜分离器

Periosteal Raspatory

- |                  |
|------------------|
| ZQ636R 160×5, 深弯 |
|------------------|



骨膜剥离器

Periosteal Raspatory



- |                    |                    |
|--------------------|--------------------|
| ZQ983RN 180×6, 圆刃  | ZQ987RN 220×6, 圆刃  |
| ZQ767R 180×8, 圆刃   | ZQ988RN 220×8, 圆刃  |
| ZQ768R 180×10, 圆刃  | ZQ989RN 220×10, 圆刃 |
| ZQ984RN 180×12, 圆刃 | ZQ990RN 220×12, 圆刃 |
| ZQ985RN 180×15, 圆刃 | ZQ991RN 220×15, 圆刃 |
| ZQ986RN 180×20, 圆刃 | ZQ992RN 220×20, 圆刃 |

骨膜剥离器

Periosteal Raspatory

- |                   |
|-------------------|
| ZQ1251R 200×11, 弯 |
|-------------------|



骨膜剥离器

Periosteal Raspatory



- |                   |                   |
|-------------------|-------------------|
| ZQ692R 220×6, 平刃  | ZQ697R 220×18, 平刃 |
| ZQ693R 220×8, 平刃  | ZQ846R 220×20, 平刃 |
| ZQ844R 220×10, 平刃 | ZQ699R 220×22, 平刃 |
| ZQ695R 220×12, 平刃 | ZQ700R 220×25, 平刃 |
| ZQ845R 220×15, 平刃 |                   |



骨膜剥离器

Periosteal Raspatory



- |        |              |        |              |
|--------|--------------|--------|--------------|
| ZQ686R | 180 × 6, 平刃  | ZQ770R | 180 × 15, 平刃 |
| ZQ687R | 180 × 8, 平刃  | ZQ689R | 180 × 18, 平刃 |
| ZQ694R | 180 × 10, 平刃 | ZQ698R | 180 × 20, 平刃 |
| ZQ769R | 180 × 11, 平刃 | ZQ690R | 180 × 22, 平刃 |
| ZQ688R | 180 × 12, 平刃 | ZQ691R | 180 × 25, 平刃 |

神经剥离器

Nerve Raspatory



- |        |         |         |                    |
|--------|---------|---------|--------------------|
| ZQ755R | 240 × 3 | ZQ757R  | 240 × 5 × Φ1, 带钩   |
| ZQ756R | 240 × 5 | ZQ1260R | 240 × 5 × Φ1, 带钩带刃 |

神经剥离器

Nerve Raspatory



- |          |                           |
|----------|---------------------------|
| ZQ1258RN | 240 × 5 × Φ0.8, 带钩带槽, 颈椎型 |
| ZQ1259RN | 240 × 5 × Φ1, 带钩带槽, 腰椎型   |

双头骨膜剥离器

Periosteal Raspatory

- |        |                    |
|--------|--------------------|
| ZK358R | 190, 2#, 滚花柄, 90°弯 |
|--------|--------------------|



双头骨膜剥离器

Periosteal Raspatory

- |        |                   |
|--------|-------------------|
| ZK359R | 200, 1#, 滚花柄, 弯/弯 |
|--------|-------------------|



双头骨膜剥离器

Periosteal Raspatory

- |        |               |
|--------|---------------|
| ZQ771R | 270 × 12 × 15 |
|--------|---------------|



双头骨膜剥离器

Periosteal Raspatory

- |        |                  |
|--------|------------------|
| ZQ751R | 200 × 4, 弯/弯, 扁柄 |
|--------|------------------|



双头骨膜剥离器

Periosteal Raspatory

- |        |                    |
|--------|--------------------|
| ZQ772R | 200 × 5, 侧弯/侧弯, 扁柄 |
|--------|--------------------|



骨膜剥离器(胶木柄)

Periosteal Raspatory



- |        |          |     |
|--------|----------|-----|
| ZQ543R | 240 × 8  | 直平刃 |
| ZQ544R | 240 × 10 | 直平刃 |
| ZQ545R | 240 × 14 | 直平刃 |

骨膜剥离器(胶木柄)

Periosteal Raspatory



- |        |          |     |
|--------|----------|-----|
| ZQ546R | 240 × 8  | 弯平刃 |
| ZQ547R | 240 × 10 | 弯平刃 |
| ZQ548R | 240 × 14 | 弯平刃 |

骨膜剥离器(胶木柄)

Periosteal Raspatory



- |        |          |     |
|--------|----------|-----|
| ZQ549R | 240 × 8  | 弯圆刃 |
| ZQ550R | 240 × 10 | 弯圆刃 |
| ZQ551R | 240 × 14 | 弯圆刃 |

骨膜剥离器(滚花柄)

Periosteal Raspatory



- |        |          |           |
|--------|----------|-----------|
| ZQ552R | 280 × 16 | 直圆刃, 重切削型 |
| ZQ553R | 280 × 20 | 直圆刃, 重切削型 |
| ZQ554R | 280 × 24 | 直圆刃, 重切削型 |

**骨膜剥离器(滚花柄)**  
Periosteal Raspatory



- ZQ555R 280×16 弯圆刃, 重切削型
- ZQ556R 280×20 弯圆刃, 重切削型
- ZQ557R 280×24 弯圆刃, 重切削型

**骨膜剥离器(胶木柄)**  
Periosteal Raspatory



- ZQ558R 280×12 平直刃
- ZQ559R 280×16 平直刃
- ZQ560R 280×20 平直刃

**骨膜剥离器(胶木柄)**  
Periosteal Raspatory



- ZQ561R 280×12 圆弯刃
- ZQ562R 280×16 圆弯刃
- ZQ563R 280×20 圆弯刃

**骨膜剥离器(胶木柄)**  
Periosteal Raspatory



- ZQ564R 330×8 圆弯刃
- ZQ565R 330×12 圆弯刃
- ZQ566R 330×16 圆弯刃

**骨膜分离器(胶木柄)**  
Periosteal Raspatory



- ZQ795R 300×Φ15, 锐    ZQ797R 300×Φ20, 锐
- ZQ796R 300×Φ15, 钝    ZQ798R 300×Φ20, 钝

**骨膜分离器(铝合金柄)**  
Periosteal Raspatory



- ZQ781RN 300×Φ15, 锐
- ZQ782RN 300×Φ15, 钝
- ZQ783RN 300×Φ20, 锐
- ZQ784RN 300×Φ20, 钝

**骨刮匙(六方柄)**  
Bone Curette

- ZQ440R 150×2 左V头
- ZQ441R 150×3 左V头



**骨刮匙(六方柄)**  
Bone Curette

- ZQ442R 150×2 右V头
- ZQ443R 150×3 右V头



**骨刮匙**  
Bone Curette

- ZQ637R 160×2
- ZQ638R 160×3
- ZQ639R 160×4



**骨刮匙(六方柄)**  
Bone Curette

- ZQ444R 170×3 左弯头
- ZQ445R 170×6 左弯头



**骨刮匙(六方柄)**  
Bone Curette

- ZQ446R 170×3 右弯头
- ZQ447R 170×6 右弯头



**骨刮匙(六方柄)**  
Bone Curette

- |               |               |
|---------------|---------------|
| ZQ448R 170×2  | ZQ455R 170×12 |
| ZQ449R 170×3  | ZQ456R 170×14 |
| ZQ450R 170×4  | ZQ457R 210×3  |
| ZQ451R 170×5  | ZQ458R 210×4  |
| ZQ452R 170×6  | ZQ459R 210×5  |
| ZQ453R 170×8  | ZQ460R 210×6  |
| ZQ454R 170×10 | ZQ461R 210×8  |



**骨刮匙(带刻度, 六方柄)**  
Bone Curette

- |                  |                  |                  |                  |
|------------------|------------------|------------------|------------------|
| ZQ462R 230×2×10° | ZQ470R 230×4×20° | ZQ478R 250×5×10° | ZQ485R 250×4×25° |
| ZQ463R 230×3×10° | ZQ471R 230×2×25° | ZQ479R 250×6×10° | ZQ486R 250×5×25° |
| ZQ464R 230×4×10° | ZQ472R 230×3×25° | ZQ480R 250×4×15° | ZQ487R 250×6×25° |
| ZQ465R 230×2×15° | ZQ473R 230×4×25° | ZQ439R 250×5×15° | ZQ488R 250×4×30° |
| ZQ466R 230×3×15° | ZQ474R 230×2×30° | ZQ481R 250×6×15° | ZQ489R 250×5×30° |
| ZQ467R 230×4×15° | ZQ475R 230×3×30° | ZQ482R 250×4×20° | ZQ490R 250×6×30° |
| ZQ468R 230×2×20° | ZQ476R 230×4×30° | ZQ483R 250×5×20° |                  |
| ZQ469R 230×3×20° | ZQ477R 250×4×10° | ZQ484R 250×6×20° |                  |



骨刮匙(六方柄)  
Bone Curette



ZK633R 200 × 5    ZK705R 220 × 3  
ZK635R 200 × 8    ZK706R 220 × 4

骨刮匙(带刻度, 六方柄)  
Bone Curette, back curved



ZQ491R 250 × 3 × 45°, 后弯, 反口  
ZQ492R 250 × 4 × 45°, 后弯, 反口  
ZQ493R 250 × 5 × 45°, 后弯, 反口

骨刮匙(六方柄)  
Bone Curette



ZQ494R 250 × 3, 后躬式    ZQ496R 250 × 5, 后躬式  
ZQ495R 250 × 4, 后躬式    ZQ731R 250 × 6, 后躬式

骨刮匙(六方柄)  
Bone Curette



ZQ511R 230 × 3	ZQ519R 250 × 3	ZQ527R 270 × 3
ZQ512R 230 × 4	ZQ520R 250 × 4	ZQ528R 270 × 4
ZQ513R 230 × 5	ZQ521R 250 × 5	ZQ529R 270 × 5
ZQ514R 230 × 6	ZQ522R 250 × 6	ZQ530R 270 × 6
ZQ515R 230 × 8	ZQ523R 250 × 8	ZQ531R 270 × 8
ZQ516R 230 × 10	ZQ524R 250 × 10	ZQ532R 270 × 10
ZQ517R 230 × 12	ZQ525R 250 × 12	ZQ533R 270 × 12
ZQ518R 230 × 14	ZQ526R 250 × 14	ZQ534R 270 × 14

骨刮匙(六方柄)  
Bone Curette



ZQ504R 280 × 7  
ZQ505R 280 × 11  
ZQ506R 280 × 14

骨刮匙(滚花柄)  
Bone Curette



ZQ497R 280 × 2 × 30°, 前弯  
ZQ498R 280 × 3 × 30°, 前弯  
ZQ499R 280 × 4 × 30°, 前弯

双头骨刮匙  
Bone Curette



ZQ535R 160 × Φ2/3 × 9.5    ZQ538R 180 × Φ8/9 × 16.5  
ZQ536R 160 × Φ4/5 × 13    ZQ539R 210 × Φ10/11 × 18  
ZQ537R 180 × Φ6/7 × 15    ZQ540R 210 × Φ12/13 × 20

双头骨刮匙  
Bone Curette



ZK847R 200 × Φ6/5 × 10  
ZK848R 200 × Φ8/7 × 14  
ZK849R 200 × Φ10/9 × 17

颈椎骨刮匙(铝合金柄)  
Bone Curette



直



单弯后



单弯前



单弯前

ZQ1110RN 250 × 2, 直头, 枪状	ZQ1122RN 250 × 3 × 5°, 单弯前, 枪状
ZQ1111RN 250 × 3, 直头, 枪状	ZQ1123RN 250 × 3 × 10°, 单弯前, 枪状
ZQ1112RN 250 × 4, 直头, 枪状	ZQ1124RN 250 × 3 × 15°, 单弯前, 枪状
ZQ1113RN 250 × 5, 直头, 枪状	ZQ1125RN 250 × 3 × 20°, 单弯前, 枪状
ZQ1114RN 250 × 2 × 45°, 单弯前, 枪状	ZQ1126RN 250 × 4 × 5°, 单弯前, 枪状
ZQ1115RN 250 × 3 × 45°, 单弯前, 枪状	ZQ1127RN 250 × 4 × 10°, 单弯前, 枪状
ZQ1116RN 250 × 4 × 45°, 单弯前, 枪状	ZQ1128RN 250 × 4 × 15°, 单弯前, 枪状
ZQ1117RN 250 × 5 × 45°, 单弯前, 枪状	ZQ1129RN 250 × 4 × 20°, 单弯前, 枪状
ZQ1118RN 250 × 2 × 45°, 单弯后, 枪状	ZQ1130RN 250 × 5 × 5°, 单弯前, 枪状
ZQ1119RN 250 × 3 × 45°, 单弯后, 枪状	ZQ1131RN 250 × 5 × 10°, 单弯前, 枪状
ZQ1120RN 250 × 4 × 45°, 单弯后, 枪状	ZQ1132RN 250 × 5 × 15°, 单弯前, 枪状
ZQ1121RN 250 × 5 × 45°, 单弯后, 枪状	ZQ1133RN 250 × 5 × 20°, 单弯前, 枪状

骨刮匙(铝合金柄)  
Bone Curette



ZQ1017RN 300 × 2 × 5°, 前弯	ZQ1035RN 300 × 4 × 15°, 前弯	ZQ1051RN 300 × 6 × 15°, 前弯
ZQ1018RN 300 × 2 × 10°, 前弯	ZQ1038RN 300 × 5, 直	ZQ1053RN 300 × 6 × 25°, 前弯
ZQ1025RN 300 × 3 × 5°, 前弯	ZQ1041RN 300 × 5 × 5°, 前弯	ZQ1062RN 300 × 8, 直
ZQ1026RN 300 × 3 × 10°, 前弯	ZQ1042RN 300 × 5 × 10°, 前弯	ZQ1063RN 300 × 8 × 5°, 前弯
ZQ1030RN 300 × 4, 直	ZQ1044RN 300 × 5 × 20°, 前弯	ZQ1064RN 300 × 8 × 10°, 前弯
ZQ1033RN 300 × 4 × 5°, 前弯	ZQ1049RN 300 × 6 × 5°, 前弯	
ZQ1034RN 300 × 4 × 10°, 前弯	ZQ1050RN 300 × 6 × 10°, 前弯	

骨刮匙(胶木柄)  
Bone Curette



ZQ1340R	260×1, 直	ZQ1894R	280×1×20°, 前弯	ZQ1441R	300×2×10°, 前弯
ZQ970R	260×1×5°, 前弯	ZQ1895R	280×1×25°, 前弯	ZQ1442R	300×2×15°, 前弯
ZQ1341R	260×1×10°, 前弯	ZQ1896R	280×1×30°, 前弯	ZQ1443R	300×2×20°, 前弯
ZQ1342R	260×1×15°, 前弯	ZQ1897R	280×2, 直	ZQ1444R	300×2×25°, 前弯
ZQ1343R	260×1×20°, 前弯	ZQ1898R	280×2×5°, 前弯	ZQ1445R	300×3, 直
ZQ1344R	260×1×25°, 前弯	ZQ1899R	280×2×10°, 前弯	ZQ1448R	300×3×5°, 前弯
ZQ1390R	260×1×30°, 前弯	ZQ1900R	280×2×15°, 前弯	ZQ1449R	300×3×10°, 前弯
ZQ1345R	260×2, 直	ZQ1901R	280×2×20°, 前弯	ZQ1450R	300×3×15°, 前弯
ZQ971R	260×2×5°, 前弯	ZQ1902R	280×2×25°, 前弯	ZQ1451R	300×3×20°, 前弯
ZQ1346R	260×2×10°, 前弯	ZQ501R	280×2×30°, 前弯	ZQ1452R	300×3×25°, 前弯
ZQ1347R	260×2×15°, 前弯	ZQ1903R	280×3, 直	ZQ1453R	300×4, 直
ZQ1348R	260×2×20°, 前弯	ZQ1906R	280×3×5°, 前弯	ZQ1456R	300×4×5°, 前弯
ZQ1349R	260×2×25°, 前弯	ZQ1907R	280×3×10°, 前弯	ZQ1457R	300×4×10°, 前弯
ZQ1391R	260×2×30°, 前弯	ZQ1908R	280×3×15°, 前弯	ZQ1458R	300×4×15°, 前弯
ZQ1350R	260×3, 直	ZQ1909R	280×3×20°, 前弯	ZQ1459R	300×4×20°, 前弯
ZQ1353R	260×3×5°, 前弯	ZQ1910R	280×3×25°, 前弯	ZQ1460R	300×4×25°, 前弯
ZQ1354R	260×3×10°, 前弯	ZQ502R	280×3×30°, 前弯	ZQ1461R	300×5, 直
ZQ1355R	260×3×15°, 前弯	ZQ1911R	280×4, 直	ZQ1464R	300×5×5°, 前弯
ZQ1356R	260×3×20°, 前弯	ZQ1914R	280×4×5°, 前弯	ZQ1465R	300×5×10°, 前弯
ZQ1357R	260×3×25°, 前弯	ZQ1915R	280×4×10°, 前弯	ZQ1466R	300×5×15°, 前弯
ZQ1392R	260×3×30°, 前弯	ZQ1916R	280×4×15°, 前弯	ZQ1467R	300×5×20°, 前弯
ZQ1358R	260×4, 直	ZQ1917R	280×4×20°, 前弯	ZQ1468R	300×5×25°, 前弯
ZQ1361R	260×4×5°, 前弯	ZQ1918R	280×4×25°, 前弯	ZQ1469R	300×6, 直
ZQ1362R	260×4×10°, 前弯	ZQ503R	280×4×30°, 前弯	ZQ1472R	300×6×5°, 前弯
ZQ1363R	260×4×15°, 前弯	ZQ1919R	280×5, 直	ZQ1473R	300×6×10°, 前弯
ZQ1364R	260×4×20°, 前弯	ZQ1922R	280×5×5°, 前弯	ZQ1474R	300×6×15°, 前弯
ZQ1365R	260×4×25°, 前弯	ZQ1923R	280×5×10°, 前弯	ZQ1475R	300×6×20°, 前弯
ZQ1393R	260×4×30°, 前弯	ZQ1924R	280×5×15°, 前弯	ZQ1476R	300×6×25°, 前弯
ZQ1366R	260×5, 直	ZQ1925R	280×5×20°, 前弯	ZQ1477R	300×7, 直
ZQ1369R	260×5×5°, 前弯	ZQ1926R	280×5×25°, 前弯	ZQ1480R	300×7×5°, 前弯
ZQ1370R	260×5×10°, 前弯	ZQ1927R	280×5×30°, 前弯	ZQ1481R	300×7×10°, 前弯
ZQ1371R	260×5×15°, 前弯	ZQ1928R	280×6, 直	ZQ1482R	300×7×15°, 前弯
ZQ1372R	260×5×20°, 前弯	ZQ1931R	280×6×5°, 前弯	ZQ1483R	300×7×20°, 前弯
ZQ1373R	260×5×25°, 前弯	ZQ1932R	280×6×10°, 前弯	ZQ1484R	300×7×25°, 前弯
ZQ1394R	260×5×30°, 前弯	ZQ1933R	280×6×15°, 前弯	ZQ1485R	300×8, 直
ZQ1374R	260×6, 直	ZQ1934R	280×6×20°, 前弯	ZQ1486R	300×8×5°, 前弯
ZQ1377R	260×6×5°, 前弯	ZQ1935R	280×6×25°, 前弯	ZQ1487R	300×8×10°, 前弯
ZQ1378R	260×6×10°, 前弯	ZQ1936R	280×6×30°, 前弯	ZQ1488R	300×9, 直
ZQ1379R	260×6×15°, 前弯	ZQ1937R	280×7, 直	ZQ1489R	300×9×5°, 前弯
ZQ1380R	260×6×20°, 前弯	ZQ1940R	280×7×5°, 前弯	ZQ1490R	300×9×10°, 前弯
ZQ1381R	260×6×25°, 前弯	ZQ1941R	280×7×10°, 前弯	ZQ1491R	300×10, 直
ZQ1395R	260×6×30°, 前弯	ZQ1942R	280×7×15°, 前弯	ZQ1492R	300×10×5°, 前弯
ZQ1382R	260×7, 直	ZQ1943R	280×7×20°, 前弯	ZQ1493R	300×10×10°, 前弯
ZQ1385R	260×7×5°, 前弯	ZQ1944R	280×7×25°, 前弯	ZQ1494R	300×12, 直
ZQ1386R	260×7×10°, 前弯	ZQ1945R	280×7×30°, 前弯	ZQ1495R	300×12×5°, 前弯
ZQ1387R	260×7×15°, 前弯	ZQ1433R	300×1, 直	ZQ1496R	300×12×10°, 前弯
ZQ1388R	260×7×20°, 前弯	ZQ1434R	300×1×5°, 前弯	ZQ1497R	300×15, 直
ZQ1389R	260×7×25°, 前弯	ZQ1435R	300×1×10°, 前弯	ZQ1498R	300×15×5°, 前弯
ZQ1396R	260×7×30°, 前弯	ZQ1436R	300×1×15°, 前弯	ZQ1499R	300×15×10°, 前弯
ZQ1890R	280×1, 直	ZQ1437R	300×1×20°, 前弯		
ZQ1891R	280×1×5°, 前弯	ZQ1438R	300×1×25°, 前弯		
ZQ1892R	280×1×10°, 前弯	ZQ1439R	300×2, 直		
ZQ1893R	280×1×15°, 前弯	ZQ1440R	300×2×5°, 前弯		

骨刮匙(胶木柄)  
Bone Curette



ZQ1351R	260×3, 左弯	ZQ1904R	280×3, 左弯	ZQ1446R	300×3, 左弯
ZQ1359R	260×4, 左弯	ZQ1912R	280×4, 左弯	ZQ1454R	300×4, 左弯
ZQ1367R	260×5, 左弯	ZQ1920R	280×5, 左弯	ZQ1462R	300×5, 左弯
ZQ1375R	260×6, 左弯	ZQ1929R	280×6, 左弯	ZQ1470R	300×6, 左弯
ZQ1383R	260×7, 左弯	ZQ1938R	280×7, 左弯	ZQ1478R	300×7, 左弯

带齿骨刮匙(胶木柄)  
Bone Curette



ZQ1500R	300×4, 直	ZQ1504R	300×8, 直
ZQ1501R	300×5, 直	ZQ1505R	300×9, 直
ZQ1502R	300×6, 直	ZQ1506R	300×10, 直
ZQ1503R	300×7, 直		

骨刮匙(胶木柄)  
Bone Curette



ZQ1352R	260×3, 右弯	ZQ1905R	280×3, 右弯	ZQ1447R	300×3, 右弯
ZQ1360R	260×4, 右弯	ZQ1913R	280×4, 右弯	ZQ1455R	300×4, 右弯
ZQ1368R	260×5, 右弯	ZQ1921R	280×5, 右弯	ZQ1463R	300×5, 右弯
ZQ1376R	260×6, 右弯	ZQ1930R	280×6, 右弯	ZQ1471R	300×6, 右弯
ZQ1384R	260×7, 右弯	ZQ1939R	280×7, 右弯	ZQ1479R	300×7, 右弯

骨刮匙(胶木柄)  
Bone Curette



ZQ2342R	300×2, 直	ZQ2345R	300×5, 直
ZQ2343R	300×3, 直	ZQ2346R	300×6, 直
ZQ2344R	300×4, 直		

骨刮匙(胶木柄)  
Bone Curette



ZQ1077R	300×2×45°, 正口, 枪状杆	ZQ1080R	300×5×45°, 正口, 枪状杆
ZQ1078R	300×3×45°, 正口, 枪状杆	ZQ1081R	300×6×45°, 正口, 枪状杆
ZQ1079R	300×4×45°, 正口, 枪状杆	ZQ1082R	300×7×45°, 正口, 枪状杆

骨刮匙 (胶木柄)  
Bone Curette, 45°

- |                           |                           |
|---------------------------|---------------------------|
| ZQ1093R 300×2, 反口45°, 枪状杆 | ZQ1096R 300×2, 反口45°, 枪状杆 |
| ZQ1094R 300×3, 反口45°, 枪状杆 | ZQ1097R 300×3, 反口45°, 枪状杆 |
| ZQ1095R 300×4, 反口45°, 枪状杆 | ZQ1098R 300×4, 反口45°, 枪状杆 |

骨刮匙 (胶木柄)  
Bone Curette, 90°

- |                           |                           |
|---------------------------|---------------------------|
| ZQ1100R 300×2, 反口90°, 枪状杆 | ZQ1103R 300×5, 反口90°, 枪状杆 |
| ZQ1101R 300×3, 反口90°, 枪状杆 | ZQ1104R 300×6, 反口90°, 枪状杆 |
| ZQ1102R 300×4, 反口90°, 枪状杆 | ZQ1105R 300×7, 反口90°, 枪状杆 |

空心骨刮匙 (胶木柄)  
Bone Curette

- |                        |
|------------------------|
| ZQ1300R 270×3, 方头, 弯曲型 |
| ZQ1301R 270×4, 方头, 弯曲型 |

空心骨刮匙 (胶木柄)  
Bone Curette

- |                      |
|----------------------|
| ZQ1302R 270×4, 直, 方头 |
| ZQ1303R 270×5, 直, 方头 |

圆形空心骨刮匙 (胶木柄)  
Bone Curette

- |                |
|----------------|
| ZQ1311R 270×8  |
| ZQ1312R 270×9  |
| ZQ1313R 270×10 |

方形空心骨刮匙 (胶木柄)  
Bone Curette

- |                     |
|---------------------|
| ZQ1314R 270×7.2×6.3 |
| ZQ1315R 270×8.0×7.2 |
| ZQ1316R 270×9.0×8.5 |

空心骨刮匙 (胶木柄)  
Bone Curette

- ZQ1304R 280×6.5×5, 长槽型

空心终板刮匙 (胶木柄)  
Bone Curette

- |                                 |
|---------------------------------|
| ZQ1305R 270×8×3.4, 椭圆形, 直头, 颈椎型 |
| ZQ1307R 270×8×5, 椭圆形, 直头, 胸椎型   |
| ZQ1309R 270×8×7, 椭圆形, 直头, 腰椎型   |

空心终板刮匙 (胶木柄)  
Bone Curette

- |                                    |
|------------------------------------|
| ZQ1306R 270×8×3.4×25°, 椭圆形, 弯, 颈椎型 |
| ZQ1308R 270×8×5×25°, 椭圆形, 弯, 胸椎型   |
| ZQ1310R 270×8×7×25°, 椭圆形, 弯, 腰椎型   |

双关节咬骨钳  
Bone Rongeur



- |                           |                           |
|---------------------------|---------------------------|
| ZK805R 240×3, 大开档, 尖头     | ZK815R 240×4×20°, 大开档     |
| ZK808R 240×2, 大开档         | ZK818R 240×5×20°, 大开档     |
| ZK811R 240×3, 大开档         | ZK807R 240×3×38°, 大开档, 尖头 |
| ZK814R 240×4, 大开档         | ZK810R 240×2×38°, 大开档     |
| ZK817R 240×5, 大开档         | ZK813R 240×3×38°, 大开档     |
| ZK806R 240×3×20°, 大开档, 尖头 | ZK816R 240×4×38°, 大开档     |
| ZK809R 240×2×20°, 大开档     | ZK819R 240×5×38°, 大开档     |
| ZK812R 240×3×20°, 大开档     |                           |

双关节咬骨钳  
Bone Rongeur



ZK435R 240×8, 直头  
ZK436R 240×8, 微弯

双关节咬骨钳  
Bone Rongeur



ZK576R 160×2×20°, 弯头	ZK654R 180×5×20°, 弯头	ZK604R 220×5×38°, 弯头
ZK683R 160×3×20°, 弯头	ZK568R 180×2×38°, 弯头	ZK589R 240×2×20°, 弯头
ZK686R 160×3×20°, 弯尖头	ZK655R 180×3×38°, 弯头	ZK590R 240×3×20°, 弯头
ZK632R 160×2×38°, 弯头	ZK459R 180×3×38°, 弯尖头	ZK641R 240×3×20°, 弯尖头
ZK684R 160×3×38°, 弯头	ZK656R 180×4×38°, 弯头	ZK591R 240×4×20°, 弯头
ZK687R 160×3×38°, 弯尖头	ZK657R 180×5×38°, 弯头	ZK592R 240×5×20°, 弯头
ZK529R 170×2×15°, 弯头	ZK597R 220×2×20°, 弯头	ZK593R 240×2×38°, 弯头
ZK530R 170×3×15°, 弯头	ZK598R 220×3×20°, 弯头	ZK594R 240×3×38°, 弯尖头
ZK531R 170×4×15°, 弯头	ZK599R 220×4×20°, 弯头	ZK645R 240×3×38°, 弯尖头
ZK569R 180×2×20°, 弯头	ZK600R 220×5×20°, 弯头	ZK595R 240×4×38°, 弯头
ZK652R 180×3×20°, 弯头	ZK601R 220×2×38°, 弯头	ZK596R 240×5×38°, 弯头
ZK458R 180×3×20°, 弯尖头	ZK602R 220×3×38°, 弯头	
ZK653R 180×4×20°, 弯头	ZK603R 220×4×38°, 弯头	

双关节咬骨钳  
Bone Rongeur



ZK575R 160×2, 直头	ZK605R 220×2, 直头
ZK682R 160×3, 直头	ZK606R 220×3, 直头
ZK685R 160×3, 直尖头	ZK607R 220×4, 直头
ZK528R 170×2, 直头	ZK608R 220×5, 直头
ZK648R 180×2, 直头	ZK585R 240×2, 直头
ZK649R 180×3, 直头	ZK586R 240×3, 直头
ZK457R 180×3, 直尖头	ZK637R 240×3, 直尖头
ZK650R 180×4, 直头	ZK587R 240×4, 直头
ZK651R 180×5, 直头	ZK588R 240×5, 直头

双关节咬骨钳  
Bone Rongeur, curved



ZK570R 230×3×20°, 弯头  
ZK571R 220×4×20°, 弯头  
ZK534R 230×5×20°, 弯头  
ZK541R 230×6×20°, 弯头  
ZK507R 230×8×20°, 弯头

单关节咬骨钳  
Bone Rongeur

ZK612R 180×2, 弯  
ZK643R 180×3, 弯  
ZK782R 180×4, 弯  
ZK784R 180×5, 弯  
ZK788R 180×8, 弯

单关节咬骨钳  
Bone Rongeur

ZK611R 180×2, 直  
ZK642R 180×3, 直  
ZK781R 180×4, 直  
ZK783R 180×5, 直  
ZK787R 180×8, 直

左侧角40° 双关节咬骨钳  
Bone Rongeur left angled

ZK519R 220×3, 直头  
ZK520R 220×4, 直头  
ZK521R 220×5, 直头  
ZK522R 220×6, 直头

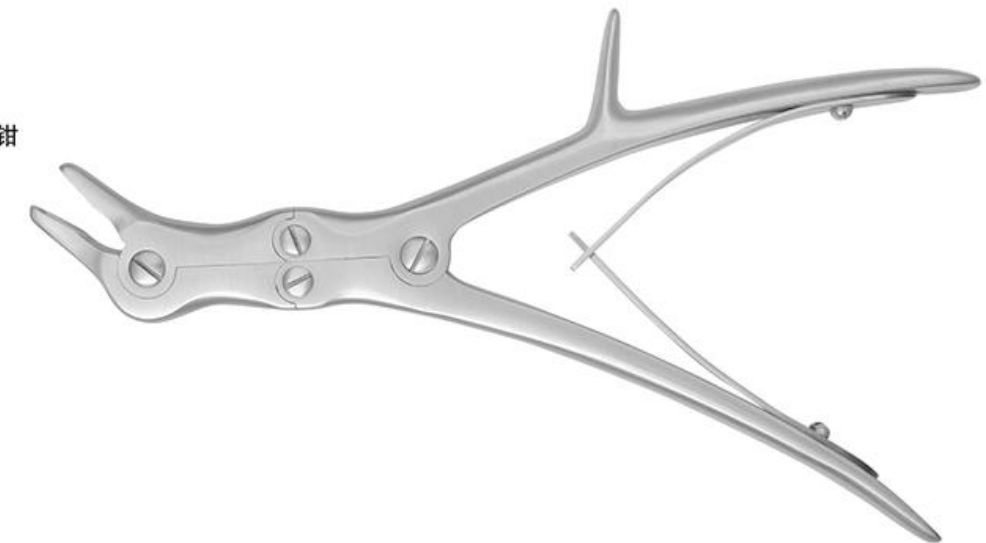

后颅凹咬骨钳

Bone Rongeur

ZK535R 205 × 5.5



双关节棘突咬骨钳

Bone Rongeur

ZK566R 240 × 16, 直

ZK564RN 260 × 16



双关节肋骨咬骨钳

Bone Rongeur

ZL572R 300 × 22 直

ZL573R 300 × 22 弯

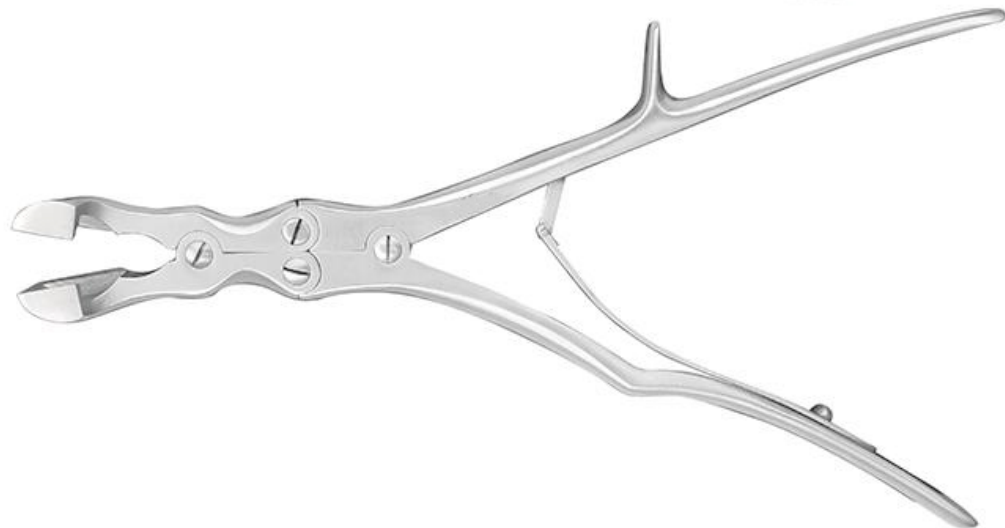

左侧角40° 双关节咬骨钳

Bone Rongeur left angled

ZK515R 240 × 2, 左弯30°

ZK517R 240 × 3, 左弯30°

ZK523R 240 × 4, 左弯30°



左侧角40° 双关节咬骨钳

Bone Rongeur left angled

ZK516R 240 × 2, 右弯30°

ZK518R 240 × 3, 右弯30°

ZK524R 240 × 4, 右弯30°



右侧角13° 双关节咬骨钳

Bone Rongeur right upwards angled

ZK526R 240 × 6, 直头

ZK532R 240 × 8, 直头

ZK527R 240 × 6, 右弯30°

ZK533R 240 × 8, 右弯30°



右侧角40° 双关节咬骨钳

Bone Rongeur right upwards angled

ZK542R 240 × 2, 左上弯30°

ZK546R 240 × 3, 左上弯30°

ZK550R 240 × 4, 左上弯30°



右侧角40° 双关节咬骨钳

Bone Rongeur right upwards angled

ZK544R 240 × 2, 右上弯30°

ZK548R 240 × 3, 右上弯30°

ZK552R 240 × 4, 右上弯30°



**双关节咬骨钳 (镀金)**  
Bone Rongeur

- ZK585RNj 240 × 2, 直头
- ZK586RNj 240 × 3, 直头
- ZK637RNj 240 × 3, 直尖头
- ZK587RNj 240 × 4, 直头
- ZK588RNj 240 × 5, 直头
- ZK589RNj 240 × 2 × 20°, 弯头
- ZK590RNj 240 × 3 × 20°, 弯头
- ZK641RNj 240 × 3 × 20°, 弯尖头
- ZK591RNj 240 × 4 × 20°, 弯头
- ZK592RNj 240 × 5 × 20°, 弯头
- ZK593RNj 240 × 2 × 38°, 弯头
- ZK594RNj 240 × 3 × 38°, 弯头
- ZK645RNj 240 × 3 × 38°, 弯尖头
- ZK595RNj 240 × 4 × 38°, 弯头
- ZK596RNj 240 × 5 × 38°, 弯头



**单关节咬骨剪**  
Bone Shear

- ZL864R 140, 直
- ZL865R 140, 弯
- ZK622R 180, 直



**双关节咬骨剪**  
Bone Shear

- ZK636R 170, 直
- ZK614R 170, 弯
- ZK615R 220, 直
- ZK617R 240, 直
- ZK620RN 240, 弯



**双关节咬骨剪**  
Bone Shear

- ZK765R 270, 直
- ZK766R 270, 弯



**双关节棘突咬骨剪**  
Bone Shear

- ZK565RN 290 × 16



**肋骨剪**  
Rib Shear

- ZL870R 220



**肋骨剪**  
Rib Shear

- ZL878R 长肋骨剪 340
- ZL877R 左式肋骨剪 340
- ZL876R 右式肋骨剪 340

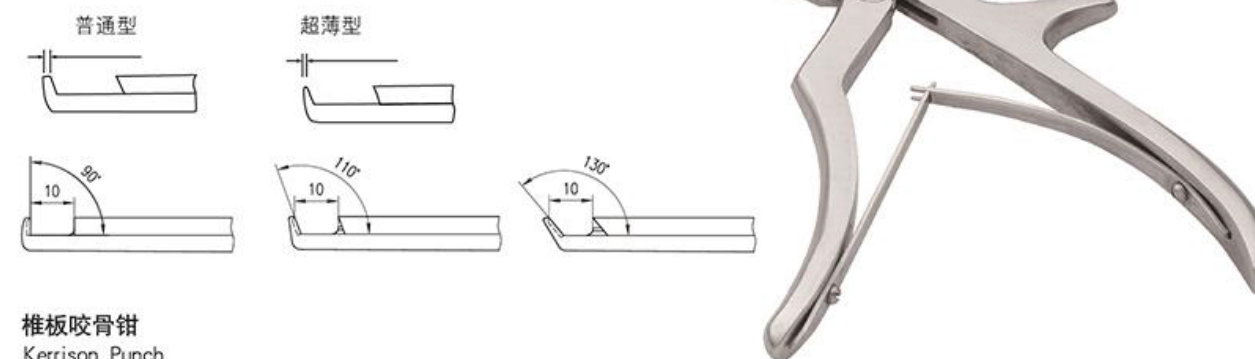
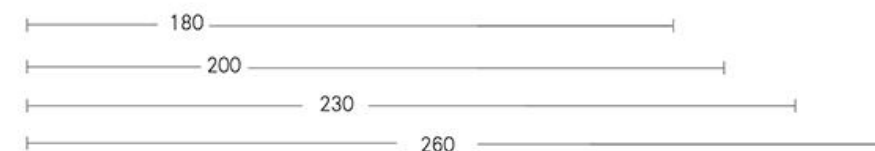

**椎板咬骨钳**  
Kerrison Punch

- |                                |                                |                                |
|--------------------------------|--------------------------------|--------------------------------|
| ZF676Rd 180 × 2/10 × 90°, 普通型  | ZF749Rd 200 × 3/10 × 90°, 普通型  | ZF680Rd 230 × 4/10 × 90°, 普通型  |
| ZF748Rd 200 × 2/10 × 90°, 普通型  | ZF679Rd 230 × 3/10 × 90°, 普通型  | ZF1358Rd 260 × 4/10 × 90°, 普通型 |
| ZF678Rd 230 × 2/10 × 90°, 普通型  | ZF1650Rd 260 × 3/10 × 90°, 普通型 | ZF536Rd 180 × 5/10 × 90°, 普通型  |
| ZF1644Rd 260 × 2/10 × 90°, 普通型 | ZF710Rd 180 × 4/10 × 90°, 普通型  | ZF537Rd 200 × 5/10 × 90°, 普通型  |
| ZF677Rd 180 × 3/10 × 90°, 普通型  | ZF753Rd 200 × 4/10 × 90°, 普通型  | ZF538Rd 230 × 5/10 × 90°, 普通型  |









弧形椎板咬骨钳  
Kerrison Punch

ZF1662Rd 180 × 2 × 90°	普通型	ZF1663Rd 180 × 2 × 90°	超薄型
ZF1668Rd 180 × 3 × 90°	普通型	ZF1669Rd 180 × 3 × 90°	超薄型
ZF1674Rd 180 × 4 × 90°	普通型	ZF1675Rd 180 × 4 × 90°	超薄型
ZF1680Rd 180 × 5 × 90°	普通型	ZF1681Rd 180 × 5 × 90°	超薄型
ZF1664Rd 180 × 2 × 110°	普通型	ZF1665Rd 180 × 2 × 110°	超薄型
ZF1670Rd 180 × 3 × 110°	普通型	ZF1671Rd 180 × 3 × 110°	超薄型
ZF1676Rd 180 × 4 × 110°	普通型	ZF1677Rd 180 × 4 × 110°	超薄型
ZF1682Rd 180 × 5 × 110°	普通型	ZF1683Rd 180 × 5 × 110°	超薄型
ZF1666Rd 180 × 2 × 130°	普通型	ZF1667Rd 180 × 2 × 130°	超薄型
ZF1672Rd 180 × 3 × 130°	普通型	ZF1673Rd 180 × 3 × 130°	超薄型
ZF1678Rd 180 × 4 × 130°	普通型	ZF1679Rd 180 × 4 × 130°	超薄型
ZF1684Rd 180 × 5 × 130°	普通型	ZF1685Rd 180 × 5 × 130°	超薄型

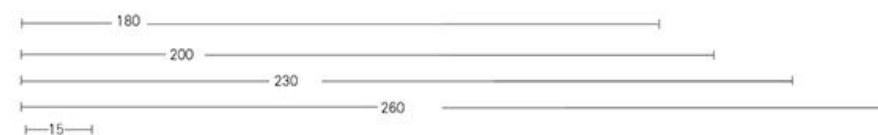

大开口椎板咬骨钳  
Kerrison Punch

ZF1686RN 180 × 2/15 × 90°	普通型	ZF1702RN 180 × 2/15 × 110°	普通型	ZF1718RN 180 × 2/15 × 130°	普通型
ZF1690RN 200 × 2/15 × 90°	普通型	ZF1706RN 200 × 2/15 × 110°	普通型	ZF1722RN 200 × 2/15 × 130°	普通型
ZF1694RN 230 × 2/15 × 90°	普通型	ZF1710RN 230 × 2/15 × 110°	普通型	ZF1726RN 230 × 2/15 × 130°	普通型
ZF1698RN 260 × 2/15 × 90°	普通型	ZF1714RN 260 × 2/15 × 110°	普通型	ZF1730RN 260 × 2/15 × 130°	普通型
ZF1687RN 180 × 3/15 × 90°	普通型	ZF1703RN 180 × 3/15 × 110°	普通型	ZF1719RN 180 × 3/15 × 130°	普通型
ZF1691RN 200 × 3/15 × 90°	普通型	ZF1707RN 200 × 3/15 × 110°	普通型	ZF1723RN 200 × 3/15 × 130°	普通型
ZF1695RN 230 × 3/15 × 90°	普通型	ZF1711RN 230 × 3/15 × 110°	普通型	ZF1727RN 230 × 3/15 × 130°	普通型
ZF1699RN 260 × 3/15 × 90°	普通型	ZF1715RN 260 × 3/15 × 110°	普通型	ZF1731RN 260 × 3/15 × 130°	普通型
ZF1688RN 180 × 4/15 × 90°	普通型	ZF1704RN 180 × 4/15 × 110°	普通型	ZF1720RN 180 × 4/15 × 130°	普通型
ZF1692RN 200 × 4/15 × 90°	普通型	ZF1708RN 200 × 4/15 × 110°	普通型	ZF1724RN 200 × 4/15 × 130°	普通型
ZF1696RN 230 × 4/15 × 90°	普通型	ZF1712RN 230 × 4/15 × 110°	普通型	ZF1728RN 230 × 4/15 × 130°	普通型
ZF1700RN 260 × 4/15 × 90°	普通型	ZF1716RN 260 × 4/15 × 110°	普通型	ZF1732RN 260 × 4/15 × 130°	普通型
ZF1689RN 180 × 5/15 × 90°	普通型	ZF1705RN 180 × 5/15 × 110°	普通型	ZF1721RN 180 × 5/15 × 130°	普通型
ZF1693RN 200 × 5/15 × 90°	普通型	ZF1709RN 200 × 5/15 × 110°	普通型	ZF1725RN 200 × 5/15 × 130°	普通型
ZF1697RN 230 × 5/15 × 90°	普通型	ZF1713RN 230 × 5/15 × 110°	普通型	ZF1729RN 230 × 5/15 × 130°	普通型
ZF1701RN 260 × 5/15 × 90°	普通型	ZF1717RN 260 × 5/15 × 110°	普通型	ZF1733RN 260 × 5/15 × 130°	普通型



髓核钳(指圈式)  
Laminectomy Rongeur

ZF825RG 160 × 2 × 10	ZF888RG 200 × 4 × 10	ZF822RG 180 × 2 × 10 × 150°	ZF984RG 220 × 4 × 10 × 150°
ZF826RG 160 × 3 × 10	ZF889RG 200 × 5 × 10	ZF807RG 180 × 3 × 10 × 150°	ZF985RG 220 × 5 × 10 × 150°
ZF827RG 160 × 4 × 10	ZF890RG 220 × 2 × 10	ZF808RG 180 × 4 × 10 × 150°	
ZF847RG 160 × 5 × 10	ZF834RG 220 × 3 × 10	ZF809RG 180 × 5 × 10 × 150°	
ZF821RG 180 × 2 × 10	ZF823RG 220 × 4 × 10	ZF839RG 200 × 2 × 10 × 150°	
ZF805RG 180 × 3 × 10	ZF861RG 220 × 5 × 10	ZF979RG 200 × 3 × 10 × 150°	
ZF806RG 180 × 4 × 10	ZF835RG 160 × 2 × 10 × 150°	ZF980RG 200 × 4 × 10 × 150°	
ZF824RG 180 × 5 × 10	ZF836RG 160 × 3 × 10 × 150°	ZF981RG 200 × 5 × 10 × 150°	
ZF848RG 200 × 2 × 10	ZF837RG 160 × 4 × 10 × 150°	ZF982RG 220 × 2 × 10 × 150°	
ZF849RG 200 × 3 × 10	ZF838RG 160 × 5 × 10 × 150°	ZF983RG 220 × 3 × 10 × 150°	



髓核钳(指圈式)  
Laminectomy Rongeur

ZF1747RG 220 × 2 × 10, 有齿	ZF1751RG 220 × 2 × 10 × 150°, 有齿
ZF1748RG 220 × 3 × 10, 有齿	ZF1752RG 220 × 3 × 10 × 150°, 有齿
ZF1749RG 220 × 4 × 10, 有齿	ZF1753RG 220 × 4 × 10 × 150°, 有齿
ZF1750RG 220 × 5 × 10, 有齿	ZF1754RG 220 × 5 × 10 × 150°, 有齿



髓核钳  
Laminectomy Rongeur

髓核钳  
Laminectomy Rongeur

ZF567Rd	160 × 2 × 6,	握柄式	ZF594Rd	220 × 4 × 10 × 150°	握柄式	ZF2520Rd	160 × 4.5 × 150°	握柄式
ZF568Rd	180 × 2 × 6,	握柄式	ZF595Rd	160 × 5 × 12 × 150°	握柄式	ZF2513Rd	180 × 2.5 × 150°	握柄式
ZF569Rd	200 × 2 × 6,	握柄式	ZF596Rd	180 × 5 × 12 × 150°	握柄式	ZF2517Rd	180 × 3.5 × 150°	握柄式
ZF570Rd	220 × 2 × 6,	握柄式	ZF597Rd	200 × 5 × 12 × 150°	握柄式	ZF2521Rd	180 × 4.5 × 150°	握柄式
ZF571Rd	160 × 3 × 8,	握柄式	ZF659Rd	220 × 5 × 12 × 150°	握柄式	ZF2514Rd	200 × 2.5 × 150°	握柄式
ZF572Rd	180 × 3 × 8,	握柄式	ZF1735Rd	260 × 2 × 6,	握柄式	ZF2518Rd	200 × 3.5 × 150°	握柄式
ZF573Rd	200 × 3 × 8,	握柄式	ZF1736Rd	260 × 3 × 8,	握柄式	ZF2522Rd	200 × 4.5 × 150°	握柄式
ZF574Rd	220 × 3 × 8,	握柄式	ZF1737Rd	260 × 4 × 10,	握柄式	ZF2515Rd	220 × 2.5 × 150°	握柄式
ZF575Rd	160 × 4 × 10,	握柄式	ZF1738Rd	260 × 5 × 12,	握柄式	ZF2519Rd	220 × 3.5 × 150°	握柄式
ZF576Rd	180 × 4 × 10,	握柄式	ZF1739Rd	260 × 2 × 6 × 150°	握柄式	ZF2523Rd	220 × 4.5 × 150°	握柄式
ZF577Rd	200 × 4 × 10,	握柄式	ZF1740Rd	260 × 3 × 8 × 150°	握柄式	ZF1778Rd	260 × 2.5,	握柄式
ZF578Rd	220 × 4 × 10,	握柄式	ZF665Rd	260 × 4 × 10 × 150°	握柄式	ZF1779Rd	260 × 3.5,	握柄式
ZF579Rd	160 × 5 × 12,	握柄式	ZF1741Rd	260 × 5 × 12 × 150°	握柄式	ZF1780Rd	260 × 4.5,	握柄式
ZF580Rd	180 × 5 × 12,	握柄式	ZF2500Rd	160 × 2.5,	握柄式	ZF1782Rd	260 × 2.5 × 150°	握柄式
ZF581Rd	200 × 5 × 12,	握柄式	ZF2504Rd	160 × 3.5,	握柄式	ZF1783Rd	260 × 3.5 × 150°	握柄式
ZF582Rd	220 × 5 × 12,	握柄式	ZF2508Rd	160 × 4.5,	握柄式	ZF1784Rd	260 × 4.5 × 150°	握柄式
ZF583Rd	160 × 2 × 6 × 150°	握柄式	ZF2501Rd	180 × 2.5,	握柄式			
ZF584Rd	180 × 2 × 6 × 150°	握柄式	ZF2505Rd	180 × 3.5,	握柄式			
ZF585Rd	200 × 2 × 6 × 150°	握柄式	ZF2509Rd	180 × 4.5,	握柄式			
ZF586Rd	220 × 2 × 6 × 150°	握柄式	ZF2502Rd	200 × 2.5,	握柄式			
ZF587Rd	160 × 3 × 8 × 150°	握柄式	ZF2506Rd	200 × 3.5,	握柄式			
ZF588Rd	180 × 3 × 8 × 150°	握柄式	ZF2510Rd	200 × 4.5,	握柄式			
ZF589Rd	200 × 3 × 8 × 150°	握柄式	ZF2503Rd	220 × 2.5,	握柄式			
ZF590Rd	220 × 3 × 8 × 150°	握柄式	ZF2507Rd	220 × 3.5,	握柄式			
ZF591Rd	160 × 4 × 10 × 150°	握柄式	ZF2511Rd	220 × 4.5,	握柄式			
ZF592Rd	180 × 4 × 10 × 150°	握柄式	ZF2512Rd	160 × 2.5 × 150°	握柄式			
ZF593Rd	200 × 4 × 10 × 150°	握柄式	ZF2516Rd	160 × 3.5 × 150°	握柄式			

ZF567RNdh	160 × 2 × 6,	握柄式, 超硬膜	ZF1740RNdh	260 × 3 × 8 × 150°	握柄式, 超硬膜
ZF568RNdh	180 × 2 × 6,	握柄式, 超硬膜	ZF665RNdh	260 × 4 × 10 × 150°	握柄式, 超硬膜
ZF569RNdh	200 × 2 × 6,	握柄式, 超硬膜	ZF1741RNdh	260 × 5 × 12 × 150°	握柄式, 超硬膜
ZF570RNdh	220 × 2 × 6,	握柄式, 超硬膜	ZF2500RNdh	160 × 2.5,	握柄式, 超硬膜
ZF571RNdh	160 × 3 × 8,	握柄式, 超硬膜	ZF2504RNdh	160 × 3.5,	握柄式, 超硬膜
ZF572RNdh	180 × 3 × 8,	握柄式, 超硬膜	ZF2508RNdh	160 × 4.5,	握柄式, 超硬膜
ZF573RNdh	200 × 3 × 8,	握柄式, 超硬膜	ZF2501RNdh	180 × 2.5,	握柄式, 超硬膜
ZF574RNdh	220 × 3 × 8,	握柄式, 超硬膜	ZF2505RNdh	180 × 3.5,	握柄式, 超硬膜
ZF575RNdh	160 × 4 × 10,	握柄式, 超硬膜	ZF2509RNdh	180 × 4.5,	握柄式, 超硬膜
ZF576RNdh	180 × 4 × 10,	握柄式, 超硬膜	ZF2502RNdh	200 × 2.5,	握柄式, 超硬膜
ZF577RNdh	200 × 4 × 10,	握柄式, 超硬膜	ZF2506RNdh	200 × 3.5,	握柄式, 超硬膜
ZF578RNdh	220 × 4 × 10,	握柄式, 超硬膜	ZF2510RNdh	200 × 4.5,	握柄式, 超硬膜
ZF579RNdh	160 × 5 × 12,	握柄式, 超硬膜	ZF2503RNdh	220 × 2.5,	握柄式, 超硬膜
ZF580RNdh	180 × 5 × 12,	握柄式, 超硬膜	ZF2507RNdh	220 × 3.5,	握柄式, 超硬膜
ZF581RNdh	200 × 5 × 12,	握柄式, 超硬膜	ZF2511RNdh	220 × 4.5,	握柄式, 超硬膜
ZF582RNdh	220 × 5 × 12,	握柄式, 超硬膜	ZF2512RNdh	160 × 2.5 × 150°	握柄式, 超硬膜
ZF583RNdh	160 × 2 × 6 × 150°	握柄式, 超硬膜	ZF2516RNdh	160 × 3.5 × 150°	握柄式, 超硬膜
ZF584RNdh	180 × 2 × 6 × 150°	握柄式, 超硬膜	ZF2520RNdh	160 × 4.5 × 150°	握柄式, 超硬膜
ZF585RNdh	200 × 2 × 6 × 150°	握柄式, 超硬膜	ZF2513RNdh	180 × 2.5 × 150°	握柄式, 超硬膜
ZF586RNdh	220 × 2 × 6 × 150°	握柄式, 超硬膜	ZF2517RNdh	180 × 3.5 × 150°	握柄式, 超硬膜
ZF587RNdh	160 × 3 × 8 × 150°	握柄式, 超硬膜	ZF2521RNdh	180 × 4.5 × 150°	握柄式, 超硬膜
ZF588RNdh	180 × 3 × 8 × 150°	握柄式, 超硬膜	ZF2514RNdh	200 × 2.5 × 150°	握柄式, 超硬膜
ZF589RNdh	200 × 3 × 8 × 150°	握柄式, 超硬膜	ZF2518RNdh	200 × 3.5 × 150°	握柄式, 超硬膜
ZF590RNdh	220 × 3 × 8 × 150°	握柄式, 超硬膜	ZF2522RNdh	200 × 4.5 × 150°	握柄式, 超硬膜
ZF591RNdh	160 × 4 × 10 × 150°	握柄式, 超硬膜	ZF2515RNdh	220 × 2.5 × 150°	握柄式, 超硬膜
ZF592RNdh	180 × 4 × 10 × 150°	握柄式, 超硬膜	ZF2519RNdh	220 × 3.5 × 150°	握柄式, 超硬膜
ZF593RNdh	200 × 4 × 10 × 150°	握柄式, 超硬膜	ZF2523RNdh	220 × 4.5 × 150°	握柄式, 超硬膜
ZF594RNdh	220 × 4 × 10 × 150°	握柄式, 超硬膜	ZF1778RNdh	260 × 2.5,	握柄式, 超硬膜
ZF595RNdh	160 × 5 × 12 × 150°	握柄式, 超硬膜	ZF1779RNdh	260 × 3.5,	握柄式, 超硬膜
ZF596RNdh	180 × 5 × 12 × 150°	握柄式, 超硬膜	ZF1780RNdh	260 × 4.5,	握柄式, 超硬膜
ZF597RNdh	200 × 5 × 12 × 150°	握柄式, 超硬膜	ZF1782RNdh	260 × 2.5 × 150°	握柄式, 超硬膜
ZF659RNdh	220 × 5 × 12 × 150°	握柄式, 超硬膜	ZF1783RNdh	260 × 3.5 × 150°	握柄式, 超硬膜
ZF1735RNdh	260 × 2 × 6,	握柄式, 超硬膜	ZF1784RNdh	260 × 4.5 × 150°	握柄式, 超硬膜
ZF1736RNdh	260 × 3 × 8,	握柄式, 超硬膜			
ZF1737RNdh	260 × 4 × 10,	握柄式, 超硬膜			
ZF1738RNdh	260 × 5 × 12,	握柄式, 超硬膜			
ZF1739RNdh	260 × 2 × 6 × 150°	握柄式, 超硬膜			



弧形髓核钳  
Laminectomy Rongeur

ZF1742Rd	260 × 2 × 6,	握柄式
ZF1743Rd	260 × 3 × 8,	握柄式
ZF666Rd	260 × 4 × 10,	握柄式
ZF1744Rd	260 × 5 × 12,	握柄式

Orthopaedic Instruments  
矫形外科(骨科)

Orthopaedic Instruments  
矫形外科(骨科)



髓核钳  
Laminectomy Rongeur

ZF1757Rd 220×2×6, 握柄式, 有齿	ZF1767Rd 260×2×6, 握柄式, 有齿
ZF1758Rd 220×3×8, 握柄式, 有齿	ZF1768Rd 260×3×8, 握柄式, 有齿
ZF1759Rd 220×4×10, 握柄式, 有齿	ZF1769Rd 260×4×10, 握柄式, 有齿
ZF1760Rd 220×5×12, 握柄式, 有齿	ZF1770Rd 260×5×12, 握柄式, 有齿
ZF1761Rd 220×2×6×150°, 握柄式, 有齿	ZF1771Rd 260×2×6×150°, 握柄式, 有齿
ZF1762Rd 220×3×8×150°, 握柄式, 有齿	ZF1772Rd 260×3×8×150°, 握柄式, 有齿
ZF1763Rd 220×4×10×150°, 握柄式, 有齿	ZF1773Rd 260×4×8×150°, 握柄式, 有齿
ZF1764Rd 220×5×12×150°, 握柄式, 有齿	ZF1774Rd 260×5×12×150°, 握柄式, 有齿

一体型椎间盘铰刀  
Reamer

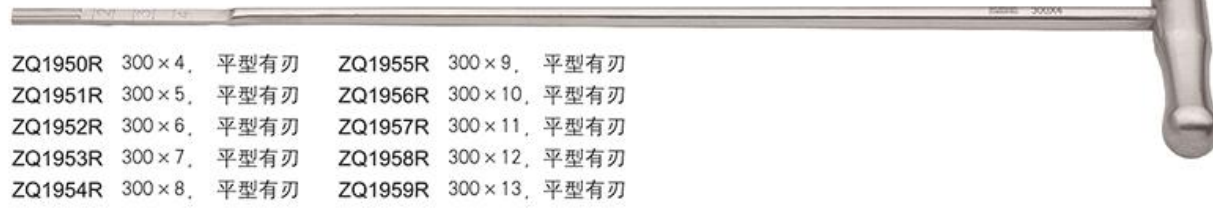

ZQ1950R 300×4, 平型有刃	ZQ1955R 300×9, 平型有刃
ZQ1951R 300×5, 平型有刃	ZQ1956R 300×10, 平型有刃
ZQ1952R 300×6, 平型有刃	ZQ1957R 300×11, 平型有刃
ZQ1953R 300×7, 平型有刃	ZQ1958R 300×12, 平型有刃
ZQ1954R 300×8, 平型有刃	ZQ1959R 300×13, 平型有刃

一体型椎间盘铰刀  
Reamer

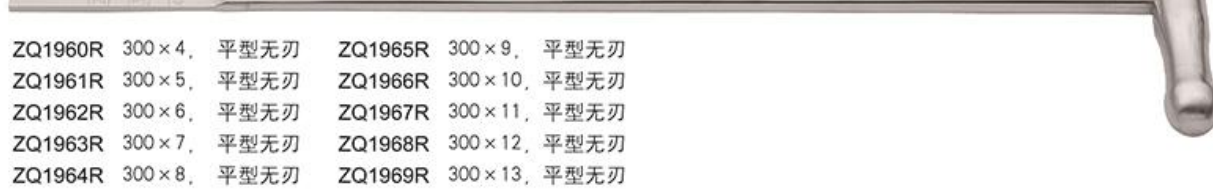

ZQ1960R 300×4, 平型无刃	ZQ1965R 300×9, 平型无刃
ZQ1961R 300×5, 平型无刃	ZQ1966R 300×10, 平型无刃
ZQ1962R 300×6, 平型无刃	ZQ1967R 300×11, 平型无刃
ZQ1963R 300×7, 平型无刃	ZQ1968R 300×12, 平型无刃
ZQ1964R 300×8, 平型无刃	ZQ1969R 300×13, 平型无刃

一体型椎间盘铰刀  
Reamer

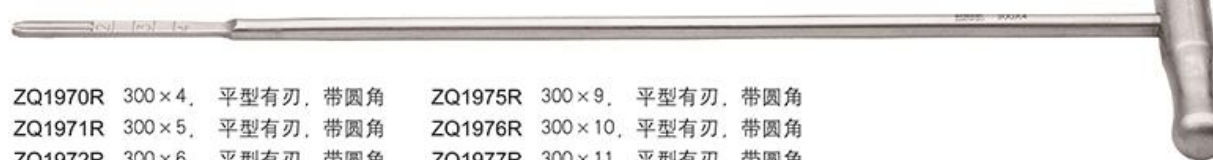

ZQ1970R 300×4, 平型有刃, 带圆角	ZQ1975R 300×9, 平型有刃, 带圆角
ZQ1971R 300×5, 平型有刃, 带圆角	ZQ1976R 300×10, 平型有刃, 带圆角
ZQ1972R 300×6, 平型有刃, 带圆角	ZQ1977R 300×11, 平型有刃, 带圆角
ZQ1973R 300×7, 平型有刃, 带圆角	ZQ1978R 300×12, 平型有刃, 带圆角
ZQ1974R 300×8, 平型有刃, 带圆角	ZQ1979R 300×13, 平型有刃, 带圆角

一体型椎间盘铰刀  
Reamer



ZQ1980R 300×9, 圆型
ZQ1981R 300×11, 圆型
ZQ1982R 300×13, 圆型

椎间盘铰刀手柄  
Reamer



ZQ1983R 椎间盘铰刀手柄

分体型椎间盘铰刀  
Reamer



ZQ1984R 220×4, 平型有刃	ZQ1989R 220×9, 平型有刃
ZQ1985R 220×5, 平型有刃	ZQ1990R 220×10, 平型有刃
ZQ1986R 220×6, 平型有刃	ZQ1991R 220×11, 平型有刃
ZQ1987R 220×7, 平型有刃	ZQ1992R 220×12, 平型有刃
ZQ1988R 220×8, 平型有刃	ZQ1993R 220×13, 平型有刃

分体型椎间盘铰刀  
Reamer



ZQ1994R 220×4, 平型无刃	ZQ1999R 220×9, 平型无刃
ZQ1995R 220×5, 平型无刃	ZQ2000R 220×10, 平型无刃
ZQ1996R 220×6, 平型无刃	ZQ2001R 220×11, 平型无刃
ZQ1997R 220×7, 平型无刃	ZQ2002R 220×12, 平型无刃
ZQ1998R 220×8, 平型无刃	ZQ2003R 220×13, 平型无刃

分体型椎间盘铰刀  
Reamer



ZQ2004R 220×4, 平型有刃, 带圆角	ZQ2009R 220×9, 平型有刃, 带圆角
ZQ2005R 220×5, 平型有刃, 带圆角	ZQ2010R 220×10, 平型有刃, 带圆角
ZQ2006R 220×6, 平型有刃, 带圆角	ZQ2011R 220×11, 平型有刃, 带圆角
ZQ2007R 220×7, 平型有刃, 带圆角	ZQ2012R 220×12, 平型有刃, 带圆角
ZQ2008R 220×8, 平型有刃, 带圆角	ZQ2013R 220×13, 平型有刃, 带圆角

分体型椎间盘铰刀  
Reamer



ZQ2014R 220×9, 圆型	ZQ2016R 220×13, 圆型
ZQ2015R 220×11, 圆型	

骨把持器(骨折固定夹)  
Bone Clamp

ZK190R 小  
ZK191R 中  
ZK192R 大



带尖复位钳  
Reposition Forceps

ZK165R 190  
ZK166R 210



复位钳  
Reposition Forceps

ZK164R 170, 直头  
ZK163R 230, 直头



三爪复位钳  
Reposition Forceps

ZK169R 200



弯头复位钳  
Reposition Forceps

ZK176R 240  
ZK177R 270



直头复位钳  
Reposition Forceps

ZK178R 300



双爪复位钳  
Reposition Forceps

ZK173R 415



不对称双爪复位钳  
Reposition Forceps

ZK175R 415



三爪复位钳  
Reposition Forceps

ZK174R 415



顶棒  
Rod

ZQ957R 300



髌臼复位钳  
Reposition Forceps

ZK179R 340, 撑开及压缩两用



椎体复位器  
Reposition Forceps

ZQ1534R 230×10×5° 弯



胫骨平台复位器  
Reposition Forceps

ZQ1262R 200



手指持骨钳  
Bone Clamp

ZK227R 170



侧弯持骨钳  
Bone Clamp

ZK228R 140



腕骨复位钳  
Reposition Forceps

ZK183RN 155, 弯  
ZK184RN 185, 弯



腕骨撑开钳  
Reposition Forceps

ZK185RN 185, 弯



多齿持骨钳  
Bone Holding Forceps

ZK158R 200, 带自锁



多齿持骨钳  
Bone Holding Forceps

ZK159R 250, 带自锁



多齿持骨钳  
Bone Holding Forceps

ZK141R 260



中心化持骨钳  
Self-Centering Forceps

ZK161R 190  
ZK162R 270



矫形外科(骨科)  
Orthopaedic Instruments



矫形外科(骨科)  
Orthopaedic Instruments

三爪自定中心化持骨钳  
Bone Holding Forceps

ZK226R 250



导向持骨钳  
Bone Holding Forceps

ZK223R 小  
ZK224R 中  
ZK225R 大



持骨钳  
Bone Clamp

ZK151R 四齿



持骨钳  
Bone Clamp

ZK137R 两齿



棘突打孔器  
Punch For Spinous Process

ZK426R 小号  
ZK427R 大号



髌骨钳  
Patella Forceps

ZK170R 髌骨钳



软骨钳  
Cartilage Forceps

ZQ1157R 200, 直 (半月板器械)  
ZQ1158R 200, 弯 (半月板器械)



钢丝剪  
Wire Cutting Scissors

ZK470RG 140, 指圈式



钢针剪  
Wire Cutting Scissors

ZK273R 200 x Φ1.2





**钢针剪**  
Wire Cutting Scissors

ZK276R 200 × Φ2.5  
ZK274R 240 × Φ2.5



**克氏剪**  
KIRSCHNER Wire Cutting Scissors

ZK278R 205 × Φ3.5, 圆头



**钢针剪**  
Wire Cutting Scissors

ZK475R 240 × Φ2.5 双面有刃



**钢丝剪**  
Wire Cutting Scissors

ZK283R 215 × Φ2.5, 双关节



**钢丝剪**  
Wire Cutting Scissors

LS719R 500, 剪Φ6以下钢针  
ZK275R 350 × (Φ1 - Φ4)



**钢丝钳**  
Wire Cutting Scissors

ZK500R 170



**克氏钳**  
KIRSCHNER Wire Cutting Scissors

ZK267R 200 × Φ2, 尖头



**克丝(氏)钳**  
KIRSCHNER Wire Cutting Forceps

ZK263R 160 尖嘴, 薄腮  
ZK264R 180 尖嘴, 薄腮



**克氏钳**  
KIRSCHNER Wire Cutting Scissors

ZK268R 200 × Φ2, 虎头



**克氏钳**  
KIRSCHNER Wire Cutting Scissors

ZK270R 220 × Φ2, 虎头



**克氏钳**  
KIRSCHNER Wire Cutting Scissors

ZK282R 235 × Φ2, 虎头



**紧丝钳**  
Wire Tightening Forceps

ZK271R 紧丝钳



**扎丝钳**  
Wire Tightening Forceps

ZK272R 245



**克氏钳**  
KIRSCHNER Wire Cutting Scissors

ZK262R 180, 偏口



**钢丝剪**  
Wire Cutting Scissors

ZK280RB 28cm双关节圆头交错刃



**指骨锉**  
Bone File

ZK502R 190, 直  
ZK509R 190, 弯



**双头骨锉**  
Bone File

ZK448R 200, 1#  
ZK449R 200, 2#  
ZK477R 200, 3#  
ZK450R 200, 4#  
ZK451R 200, 5#



**单头骨锉**  
Bone File



ZK452R 220, 1#  
ZK453R 220, 2#  
ZK454R 220, 3#

**骨锉**  
Bone File

ZK511R 250



**截断刀**  
Amputation Knife

ZB150R 300



**指骨锯(圆柄)**  
Bone Saw

ZK444R 180



**指骨锯(扁柄)**  
Bone Saw

ZK445R 230



石膏锯  
Plaster Saw  
ZK446R 205



手部骨锯  
Hand Bone Saw  
ZA302R 210  
ZA303R 锯条



弓锯  
Bone Saw  
ZA300R 300  
ZA301C 锯条



板型骨锯  
Bone Saw  
ZK447R 320



小儿骨撬  
Child Bone Lever, 2×1 set  
ZQ568R 2×1(套)



骨撬 (霍夫曼拉钩)  
Bone Lever  
ZQ569R 150×6  
ZQ570R 150×8  
ZQ571R 150×10  
ZQ572R 150×15



尖骨撬 (霍夫曼拉钩)  
Bone Lever  
ZQ573R 240×10  
ZQ574R 240×15  
ZQ729R 240×20  
ZQ575R 240×25  
ZQ730R 240×30  
ZQ576R 240×40



平骨撬 (霍夫曼拉钩)  
Bone Lever  
ZQ577R 240×10  
ZQ578R 240×15  
ZQ754R 240×18  
ZQ773R 240×20  
ZQ579R 240×25  
ZQ774R 240×30  
ZQ580R 240×42



单钩骨撬  
Bone Lever  
ZQ581R 280



双钩骨撬  
Bone Lever  
ZQ582R 280



槽钩骨撬  
Bone Lever  
ZQ583R 260





双齿骨撬  
Bone Lever  
ZQ584R 300



多齿骨撬  
Bone Lever  
ZQ585R 300



骨撬 (胶木柄)  
Bone Lever  
ZT545R 300 × 25, 弯, 双钩



骨撬 (胶木柄)  
Bone Lever  
ZT546R 335 × 26, 弯



骨撬  
Bone Lever  
ZT557R 弯, 225 × 5.5



骨撬  
Bone Lever  
ZT558R 弯, 305 × 12



骨撬  
Bone Lever  
ZT559R 弯, 305 × 18



骨撬  
Bone Lever  
ZT560R 弯, 310 × 22



骨撬  
Bone Lever  
ZT561R 弯, 270 × 38



骨撬  
Bone Lever  
ZT562R 带齿, 205 × 18



骨撬  
Bone Lever  
ZQ648R 230 × 10



无齿骨撬 (胶木柄)  
Bone Lever  
ZQ586R 330



有齿骨撬 (胶木柄)  
Bone Lever  
ZQ587R 330



矫形外科(骨科)  
Orthopaedic Instruments



矫形外科(骨科)  
Orthopaedic Instruments

**直角柄肌腱拉钩**  
Retractor

- ZT101R 130 × 4.5 × 5.5
- ZT102R 130 × 5 × 8
- ZT103R 130 × 7 × 7
- ZT104R 150 × 5 × 12.5
- ZT105R 180 × 5 × 12.5



**神经根拉钩(胶木柄)**  
Nerve Root Retractor

- ZQ940R 140 × 138 × 3 × 90°
- ZQ941R 140 × 138 × 5 × 90°
- ZQ942R 140 × 138 × 7 × 90°



**神经根拉钩(胶木柄)**  
Nerve Root Retractor

- ZQ977R 140 × 138 × 3 × 90° , 直角钩, 胶木柄
- ZQ978R 140 × 138 × 5 × 90° , 直角钩, 胶木柄
- ZQ979R 140 × 138 × 7 × 90° , 直角钩, 胶木柄

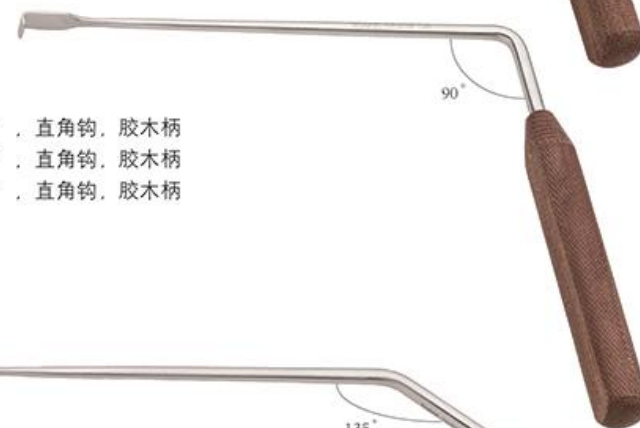

**神经根拉钩(胶木柄)**  
Nerve Root Retractor

- ZQ937R 230 × 3 × 135°
- ZQ938R 230 × 5 × 135°
- ZQ939R 230 × 7 × 135°

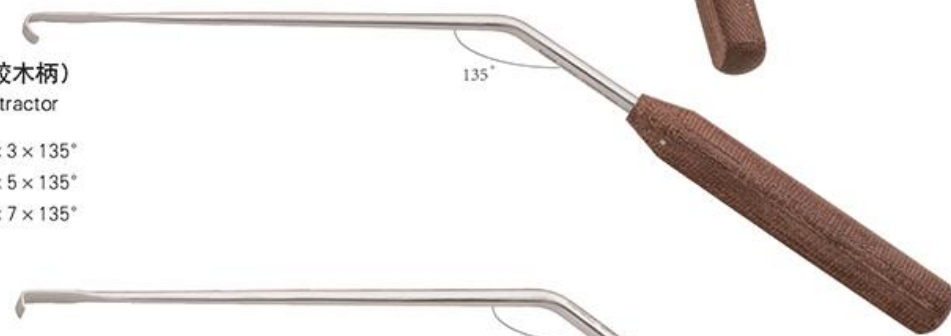

**神经根拉钩(胶木柄)**  
Nerve Root Retractor

- ZQ974R 230 × 3 × 135° , 直角钩, 胶木柄
- ZQ975R 230 × 5 × 135° , 直角钩, 胶木柄
- ZQ976R 230 × 7 × 135° , 直角钩, 胶木柄

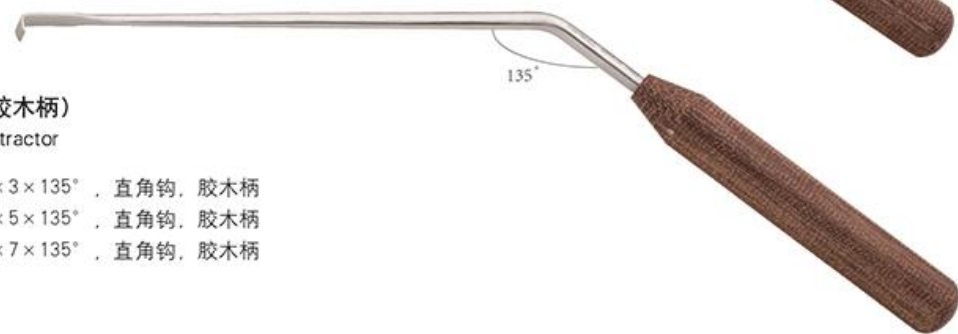

**神经根拉钩(胶木柄)**  
Nerve Root Retractor



- ZQ943R 266 × 3, 直
- ZQ944R 266 × 5, 直
- ZQ945R 266 × 7, 直

**神经根拉钩(胶木柄)**  
Nerve Root Retractor



- ZQ980R 266 × 3, 直角钩, 胶木柄
- ZQ981R 266 × 5, 直角钩, 胶木柄
- ZQ982R 266 × 7, 直角钩, 胶木柄

**神经根拉钩(板式)**  
Nerve Root Retractor



- ZQ2054R 270 × 3, 直
- ZQ2055R 270 × 5, 直
- ZQ2056R 270 × 7, 直

**神经根拉钩(板式)**  
Nerve Root Retractor

- ZQ2057R 125 × 140 × 3 × 90°
- ZQ2058R 125 × 140 × 5 × 90°
- ZQ2059R 125 × 140 × 7 × 90°



**神经根拉钩(板式)**  
Nerve Root Retractor

- ZQ2060R 230 × 3 × 135°
- ZQ2061R 230 × 5 × 135°
- ZQ2062R 230 × 7 × 135°



神经拉钩  
Nerve Retractor

ZQ120R 160 × 4



神经拉钩  
Nerve Retractor

ZK411R 230 × 10 × 7.5  
ZK412R 230 × 11 × 8



颈椎拉钩  
Cervical Vertebra Retractor

ZT532R 180 × 25 × 50  
ZT533R 200 × 25 × 56



颈椎拉钩  
Cervical Vertebra Retractor

ZT534RN 180 × 25 × 40  
ZT535RN 180 × 25 × 45  
ZT536RN 180 × 25 × 50



颈椎S型拉钩  
Cervical Vertebra Retractor

ZT596RN 220 × 26 × 74



椎板拉钩  
Retractor

ZQ868R 150 × 25 × 100  
ZQ869R 175 × 28 × 100  
ZQ965R 175 × 28 × 80  
ZQ966R 175 × 25 × 60  
ZQ1430R 210 × 30 × 100



椎板拉钩  
Retractor

ZQ967R 200 × 25 × 60, 尾部上翘型  
ZQ968R 200 × 25 × 70, 尾部上翘型  
ZQ969R 200 × 25 × 80, 尾部上翘型



椎板拉钩  
Retractor

ZQ962R 160 × 23 × 60  
ZQ963R 160 × 32 × 80  
ZQ964R 160 × 32 × 100



深部椎板拉钩  
Deep Retractor

ZQ601R 250 带齿 120 × 60  
ZQ602R 250 带齿 80 × 40  
ZQ603R 250 带齿 100 × 50  
ZQ604R 250 带齿 60 × 30



半月板钩  
Retractor  
ZQ721R 170 × 56 × 10



半月板钩  
Retractor  
ZQ722R 180 × 40 × 12



半月板钩  
Retractor  
ZQ723R 230 × 40 × 10



皮肤拉钩  
Skin Retractor

ZT424R 200 × 8.5, 两齿, 钝  
ZT425R 220 × 10, 两齿, 钝  
ZT426R 220 × 17, 三齿, 钝  
ZT427R 220 × 24, 四齿, 钝



提骨钩  
Bone Retractor

ZQ876R 小  
ZQ877R 大



T型提骨钩  
Bone Retractor T-Shape  
ZQ2019R 200 × 34 × 24



牵开拉钩  
Retractor

ZQ641R 小, 直  
ZQ642R 大, 直



牵开拉钩  
Retractor

ZQ643R 小, 弯  
ZQ644R 大, 弯



鞍形拉钩  
CASPER Retractor

ZT466R 250 × 80 × 40  
ZT467R 250 × 70 × 50  
ZT469R 220 × 90 × 40



硬膜囊拉钩  
Retractor

ZT540R 250 × 6  
ZT541R 250 × 8  
ZT542R 250 × 10  
ZT543R 250 × 12



深部骨拉钩  
Retractor

ZQ605R 250 × 60 × 20, 圆  
ZQ606R 250 × 80 × 20, 圆  
ZQ607R 250 × 100 × 30, 圆  
ZQ608R 250 × 120 × 30, 圆  
ZQ609R 250 × 140 × 40, 圆  
ZQ610R 250 × 160 × 40, 圆  
ZQ611R 250 × 180 × 50, 圆  
ZQ612R 250 × 200 × 50, 圆



深部骨拉钩  
Retractor

ZQ713R 270 × 60 × 20, 平  
ZQ714R 270 × 80 × 20, 平  
ZQ615R 270 × 100 × 25, 平  
ZQ716R 270 × 120 × 25, 平  
ZQ717R 270 × 140 × 30, 平  
ZQ718R 270 × 160 × 30, 平  
ZQ719R 270 × 180 × 35, 平  
ZQ720R 270 × 200 × 35, 平



骨拉钩 (胶木柄)  
Retractor

- ZQ649R 235 × 48 × 25, 弯
- ZQ650R 235 × 58 × 25, 弯
- ZQ651R 235 × 68 × 25, 弯



创口钩  
Retractor, VOLKMANN

- ZT224R 220, 锐, 四爪
- ZT229R 220, 钝, 四爪



创口钩 (肌肉拉钩)  
Retractor, VOLKMANN

- ZT399R 210 × 35, 扁柄, 三爪, 钝
- ZT400R 210 × 35, 扁柄, 四爪, 钝
- ZT401R 210 × 45, 扁柄, 三爪, 钝
- ZT223R 210 × 45, 扁柄, 四爪, 钝
- ZT402R 210 × 55, 扁柄, 三爪, 钝
- ZT403R 210 × 55, 扁柄, 四爪, 钝



鞍形拉钩  
CASPAR Retractor

- ZT464R 210 × 55 × 14
- ZT465R 210 × 65 × 17



髌关节拉钩 (骨撬)  
Retractor  
ZT550R 325, 单钩

髌关节拉钩 (骨撬)  
Retractor



髌关节拉钩 (骨撬)  
Retractor

- ZT552R 235 × 3



髌关节拉钩 (骨撬)  
Retractor

- ZT553R 240 × 3



髌关节拉钩 (骨撬)  
Retractor

- ZT554R 265 × 2



髌关节拉钩 (骨撬)  
Retractor

- ZT555R 265 × 2



框架自动拉钩 (髌关节自动拉钩)  
Retractor

- ZT556R 285 × 248





**深部创口钩(肌肉拉钩)**  
Retractor, VOLKMANN

- ZT405R 250 × 35 × 23, 扁柄, 三爪
- ZT406R 250 × 45 × 23, 扁柄, 三爪
- ZT407R 250 × 55 × 23, 扁柄, 三爪
- ZT408R 250 × 65 × 30, 扁柄, 三爪
- ZT409R 250 × 75 × 30, 扁柄, 三爪
- ZT410R 250 × 85 × 30, 扁柄, 三爪
- ZT411R 250 × 35 × 32, 扁柄, 四爪
- ZT412R 250 × 45 × 32, 扁柄, 四爪
- ZT413R 250 × 55 × 32, 扁柄, 四爪
- ZT414R 250 × 65 × 42, 扁柄, 四爪
- ZT415R 250 × 75 × 42, 扁柄, 四爪
- ZT416R 250 × 85 × 42, 扁柄, 四爪
- ZT417R 250 × 35 × 41, 扁柄, 五爪
- ZT418R 250 × 45 × 41, 扁柄, 五爪
- ZT419R 250 × 55 × 54, 扁柄, 五爪
- ZT420R 250 × 65 × 54, 扁柄, 五爪
- ZT421R 250 × 75 × 54, 扁柄, 五爪
- ZT422R 250 × 85 × 54, 扁柄, 五爪



**深部创口钩(肌肉拉钩)**  
Retractor, VOLKMANN

- ZT428R 240 × 35 × 23, 圆柄, 三爪
- ZT432R 240 × 45 × 23, 圆柄, 三爪
- ZT429R 240 × 55 × 23, 圆柄, 三爪
- ZT430R 240 × 65 × 30, 圆柄, 三爪
- ZT431R 240 × 75 × 30, 圆柄, 三爪
- ZT436R 240 × 35 × 32, 圆柄, 四爪
- ZT440R 240 × 45 × 32, 圆柄, 四爪
- ZT433R 240 × 55 × 32, 圆柄, 四爪
- ZT434R 240 × 65 × 42, 圆柄, 四爪
- ZT435R 240 × 75 × 42, 圆柄, 四爪
- ZT437R 240 × 55 × 54, 圆柄, 五爪
- ZT438R 240 × 65 × 54, 圆柄, 五爪
- ZT439R 240 × 75 × 54, 圆柄, 五爪
- ZT441R 240 × 85 × 30, 圆柄, 三爪
- ZT442R 240 × 85 × 42, 圆柄, 四爪
- ZT443R 240 × 85 × 54, 圆柄, 五爪



**骨盆拉钩**  
Retractor

- ZQ724R 290 × 124 × 60 平
- ZQ727R 330 × 174 × 60 平



**骨盆拉钩**  
Retractor

- ZQ725R 290 × 124 × 60 弯
- ZQ728R 330 × 174 × 60 弯



**手指钢板弯曲器**  
Plate Bender, one pair

- ZQ632R 120



**钢板折弯器**  
Plate Bender

- ZQ863R 200, 双头, 左右



**骨板折弯器**  
Plate Bender

- ZQ859R II型, 左右 (双槽200 × 3/4, 斜口)



**骨板折弯器**  
Plate Bender

- ZQ861R III型, 左, 右 (双槽280 × 5/6, 斜口)



克氏针折弯钳

ZK967R



胫骨牵开器 (骨锹)

Tibia Retractor

ZQ866R 255 × 64 × 24



椎板牵开器

Self-retaining Retractor

ZV280R 170 × 40 × 12, 单钩, 直角弯

ZV281R 170 × 60 × 12, 单钩, 直角弯



椎板牵开器

Self-retaining Retractor

ZV295R 210 × 40 × φ5, 单钩, 直角弯

ZV296R 210 × 60 × φ5, 单钩, 直角弯

ZV297R 210 × 85 × φ5, 单钩, 直角弯



椎板牵开器

Self-retaining Retractor

ZV291RN 180 × 40 × φ3, 单钩



单侧椎板牵开器

Self-retaining Retractor

ZV283RN 180 × 50 × 20, 左板右钩

ZV284RN 180 × 60 × 20, 左板右钩

ZV285RN 180 × 70 × 20, 左板右钩

ZV286RN 180 × 50 × 20, 左钩右板

ZV287RN 180 × 60 × 20, 左钩右板

ZV288RN 180 × 70 × 20, 左钩右板



单侧椎板牵开器

Self-retaining Retractor

ZV289RN 180, 左板55 × 25, 右板65 × 35



单侧椎板牵开器

Self-retaining Retractor

ZV290RN 180, 右板55 × 25, 左板65 × 35



后颅凹牵开器

Self-retaining Retractor

ZV265RN 200 × 60 × 8, 单钩, 头弯60°



后颅凹牵开器  
Self-retaining Retractor

ZV266RN 200 × 18, 固定式4 × 4钩, 头弯45°



后颅凹牵开器  
Self-retaining Retractor

ZV269RN 220 × 30, 固定式4 × 4钩, 头弯45°



后颅凹牵开器  
Self-retaining Retractor

ZV271RN 280 × 60 活动式5 × 6钩 (活节带齿)



椎板撑开钳  
Dilating Forceps

ZQ959R 230



后颅凹牵开器  
Self-retaining Retractor

ZV272R 280 × 30, 活动式4 × 4钝钩, 直型  
ZV277R 290 × 23, 活动式4 × 4钝钩, 直型



椎板牵开器  
Self-retaining Retractor

ZV274R 300 × 45, 活动式5 × 5钝钩, 直型



颈部牵开器  
Retractor, Cervical, Complete Set

ZV380R 185

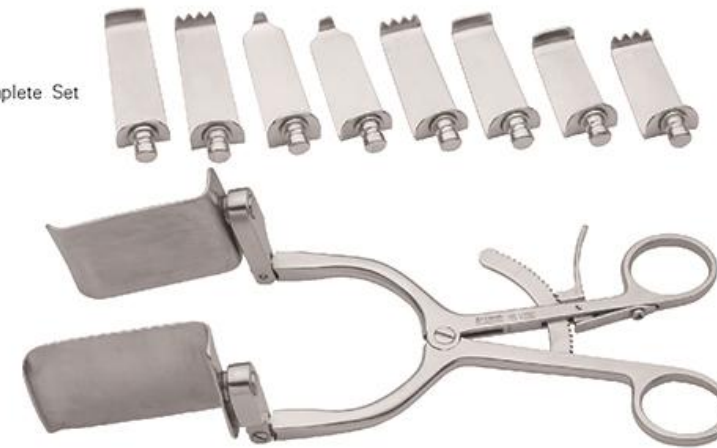

颈部牵开器  
Retractor, Cervical, Complete Set

ZV400R 280



**颈椎牵开器**

Retractor, Cervical, Complete Set

ZV407RN 140 × 120, 齿条式 (配14对拉钩)

- 有齿拉钩 35 × 20mm
- Toothed hook 40 × 20mm
- 45 × 20mm
- 50 × 20mm
- 55 × 20mm
- 60 × 20mm
- 65 × 20mm

- 无齿拉钩 35 × 20mm
- Blunt hook 40 × 20mm
- 45 × 20mm
- 50 × 20mm
- 55 × 20mm
- 60 × 20mm
- 65 × 20mm



**颈椎牵开器**

Retractor, Cervical, Complete Set

ZV405RN 包含牵开器、牵开螺钉及上钉器



**颈椎后缘牵开器**

Retractor

ZQ960RN 180



**钢针固定牵引器**

Pin Fixation Retractor

ZK197R 大号

ZK198R 小号

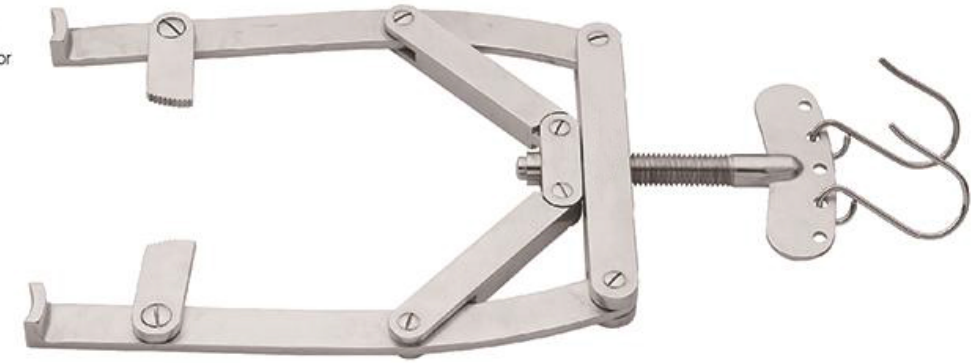

**颅骨牵开器**

Cranial Retractor

ZF130R I型, 小号

ZF133R I型, 大号

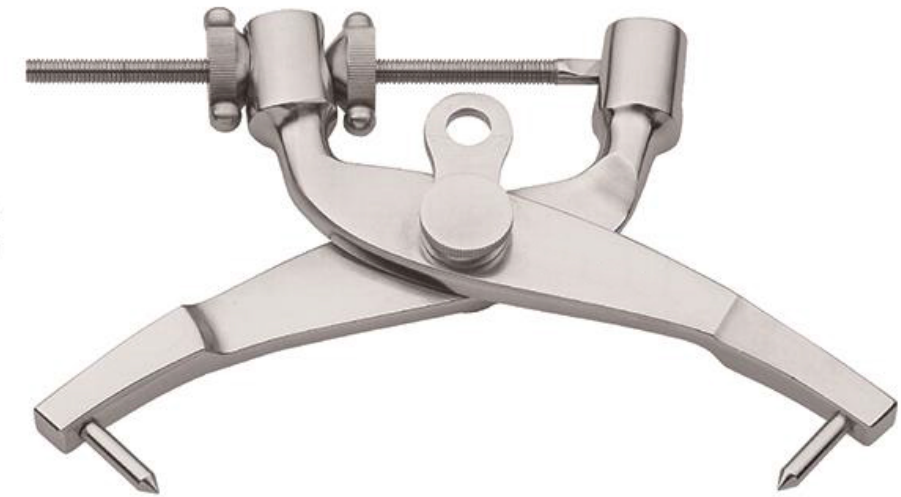

**颅骨牵开器**

Cranial Retractor

ZF132R II型

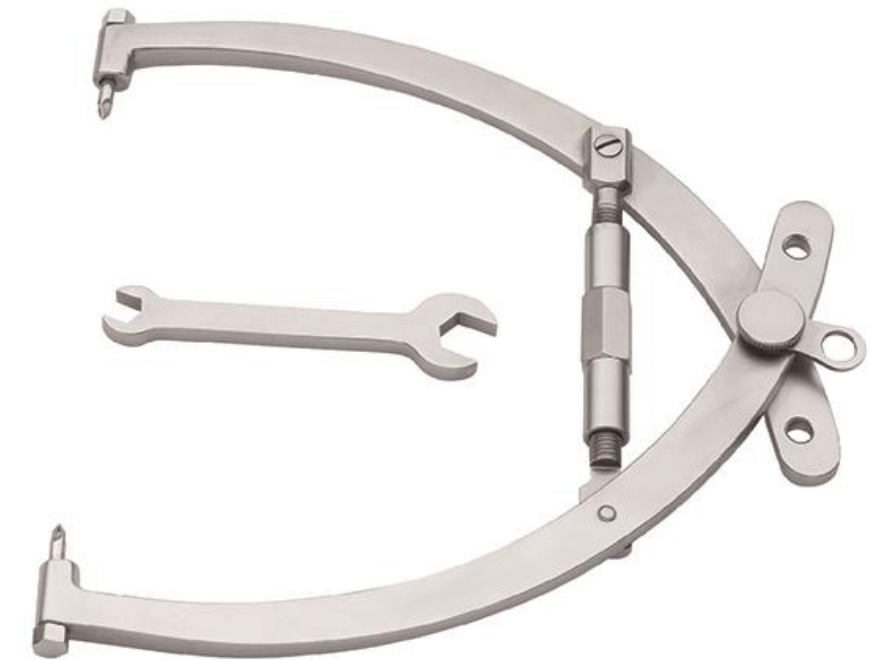

颅骨牵开器  
Cranial Retractor

ZF134R III型



颅骨牵引器  
Cranial Retractor

ZK196R 钻孔定位



椎间盘窥镜  
Intervertebral Disc Speculum

ZV801R 50 × 17  
ZV803R 58 × 19  
ZV804R 65 × 21



椎间盘窥镜  
Intervertebral Disc Speculum

ZV777RNh 40mm  
ZV778RNh 45mm  
ZV779RNh 50mm  
ZV780RNh 55mm  
ZV781RNh 60mm  
ZV782RNh 65mm  
ZV783RNh 75mm  
ZV784RNh 85mm



腰椎牵开器  
Lumbar Retractor

ZV760RN 齿条式, 双关节

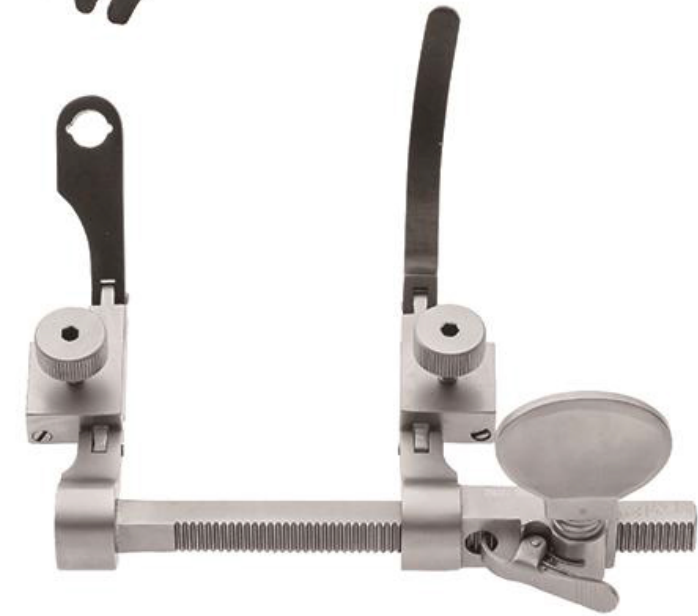

拉钩 (外侧)  
Drag Hook

ZV761RNh 35mm  
ZV762RNh 40mm  
ZV763RNh 45mm  
ZV764RNh 50mm  
ZV765RNh 55mm  
ZV766RNh 60mm  
ZV767RNh 65mm  
ZV768RNh 75mm  
ZV769RNh 85mm



拉钩 (内侧)  
Drag Hook

ZV770RNh 40mm带固定螺钉  
ZV771RNh 45mm带固定螺钉  
ZV772RNh 50mm带固定螺钉  
ZV773RNh 55mm带固定螺钉  
ZV774RNh 60mm带固定螺钉  
ZV775RNh 65mm带固定螺钉  
ZV776RNh 70mm带固定螺钉



**腰椎牵开器**  
Lumbar Retractor

ZV720R  
齿条×臂长 200×155  
拉钩  
54×44  
65×44  
73×44  
83×44  
2把/种  
共8把



**脊柱深部牵开器**  
Spinal Deep Retractor

ZV713RN 50×65, 240×160, 叶6×7齿  
ZV714RN 50×75, 240×160, 叶6×7齿  
ZV715RN 50×85, 240×160, 叶6×7齿  
ZV716RN 40×65, 240×160, 叶3×4齿



**股骨撑开器**  
Femoral Spreader

ZQ235R II型, 全长430

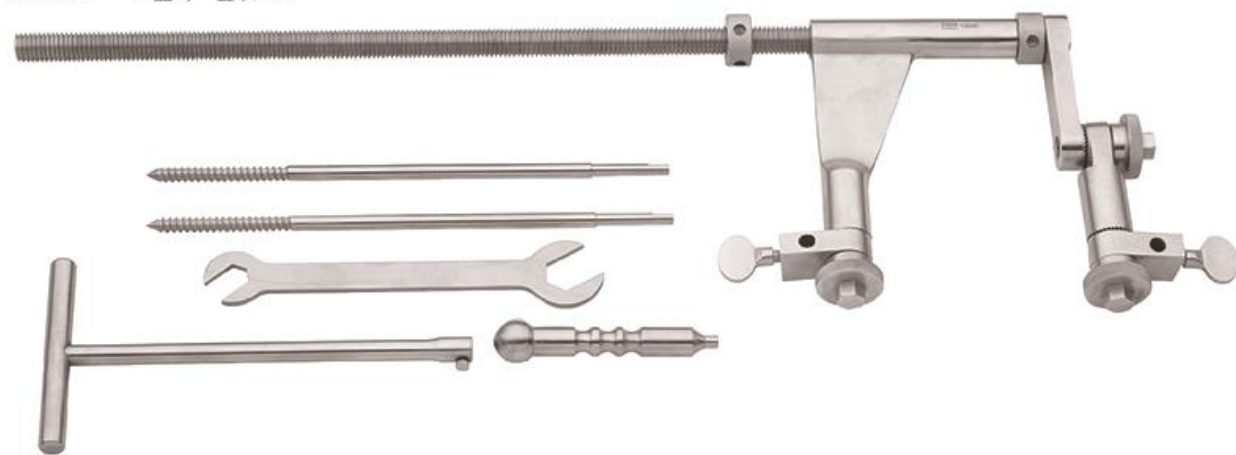

**股骨撑开器**  
Femoral Spreader

ZQ236R I型, 全长350



**斯式牵引器(弓)**  
Steinmann Traction Bow

ZQ873R 小号  
ZQ874R 中号  
ZQ875R 大号

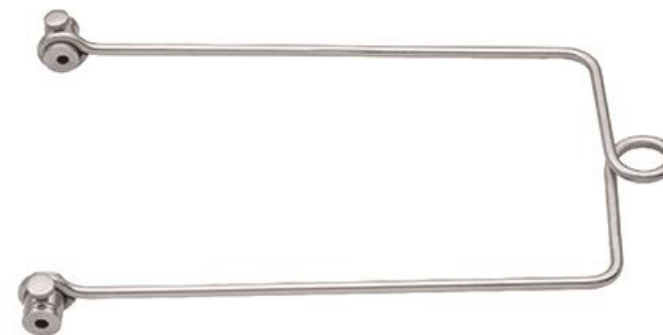

**坐骨神经牵开器**  
Sciatic Nerve Retractor

ZQ627R 310×30



**腰肌牵开器**  
Counter Retractor, complete set

ZV810R 170

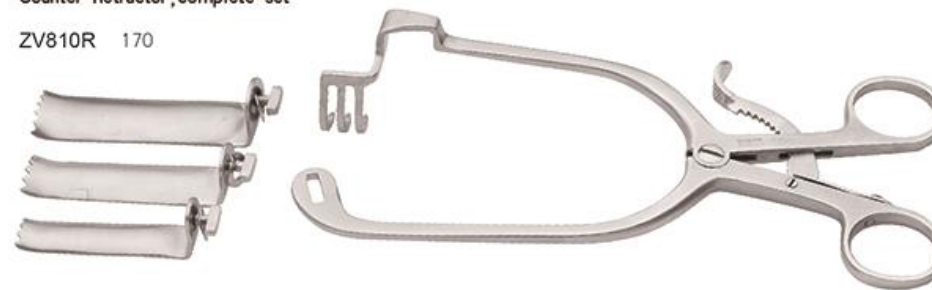

**强力撑开压缩器**  
Distraction and Compression Device

ZQ647R 260

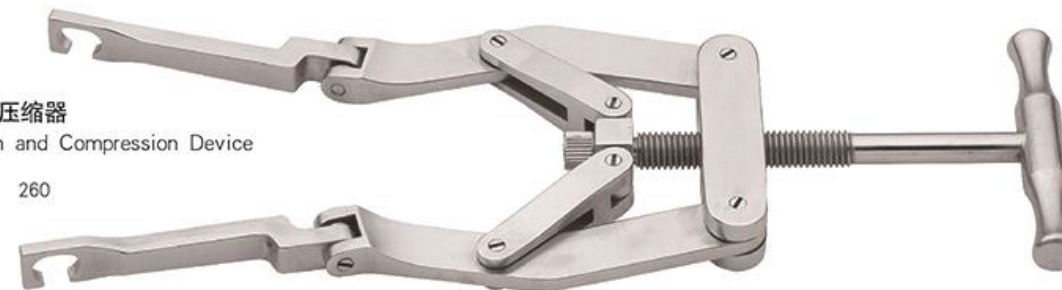

脊柱撑开器  
Spinal Spreader

ZQ1266R 260 × 65



椎体平行撑开器  
Vertebral Spreader

ZQ1263R 350



压缩钳  
Compressing Forceps

ZQ1541R III 型



撑开器  
Spreader

ZQ1323R 膝关节



十字改锥 (起子)  
Cross Screwdriver

LS722R 小, 上肢  
ZQ843R 大, 下肢



一字改锥 (起子)  
Flat Screwdriver

LS663R 小, 上肢  
ZQ839R 大, 下肢  
ZQ250R 200



内六角改锥 (起子)  
Hex

ZQ251R SW2.0  
ZQ840R SW2.5  
ZQ841R SW3.5  
ZQ842R SW4.5



梅花起子  
Torx Screwdriver

ZQ265R SW2.5  
ZQ266R SW3.5



上钉器  
Screw Applier

ZQ1331R 290, I 型, 竹节柄



上钉器  
Screw Applier

ZQ1332R 290, II 型, 竹节柄



T型扳手  
Screw Driver, T Shaped

ZQ1286R 335 × 5

组合式套筒扳手  
Screw Driver

ZQ1288R SW3.5, SW8.0

万向内六角起子  
Screwdriver

ZQ256R SW2.5  
ZQ257R SW3.0  
ZQ258R SW3.5  
ZQ259R SW4.0  
ZQ260R SW4.5

骨锤  
Bone Mallet  
ZK044R 200/140g

骨锤  
Bone Mallet  
ZK042R 200/75g

骨锤  
Bone Mallet  
ZQ311R 220/450g

骨锤  
Bone Mallet

ZQ312R 220/270g

骨锤  
Bone Mallet

ZQ301R 250/290g, 硬平头  
ZQ302R 250/375g, 硬球头  
ZQ303R 250/295g, 硬球平头

骨锤  
Bone Mallet

ZQ304R 250/380g, 软平头  
ZQ305R 250/380g, 软球头  
ZQ306R 250/380g, 软球平头

骨锤  
Bone Mallet

ZQ307R 250/450g, 软硬平头  
ZQ308R 250/470g, 软硬球头  
ZQ309R 250/470g, 软球硬平头  
ZQ310R 250/470g, 软平硬球头

骨锤  
Bone Mallet

ZK045R 180/50g  
ZK046R 180/70g

骨锤  
Bone Mallet

ZK042R 200/75g  
ZK044R 200/140g



锤骨器  
Hammer



- ZQ924RN 210 × Φ8
- ZQ925RN 210 × Φ10
- ZQ926RN 210 × Φ13

麻花钻头 (骨钻)  
Twist Drill



- |        |            |        |            |        |           |
|--------|------------|--------|------------|--------|-----------|
| ZK890R | 115 × Φ2   | ZK897R | 115 × Φ3.5 | ZK714R | 150 × 3.2 |
| ZK893R | 115 × Φ2.5 | ZK898R | 115 × Φ4   | ZK712R | 150 × 3.5 |
| ZK892R | 115 × Φ2.8 | ZK891R | 115 × Φ4.5 | ZK715R | 150 × 4   |
| ZK894R | 115 × Φ3   | ZK718R | 150 × 2.5  | ZK716R | 150 × 4.5 |
| ZK895R | 115 × Φ3.2 | ZK713R | 150 × 2.7  |        |           |

空心钻 (丁字手柄)  
Bone Trephine (T handle)



- |        |    |        |     |
|--------|----|--------|-----|
| ZK865R | Φ4 | ZK862R | Φ8  |
| ZK867R | Φ5 | ZQ857R | Φ10 |
| ZK861R | Φ7 | ZK863R | Φ12 |

丝锥  
Screw Tap

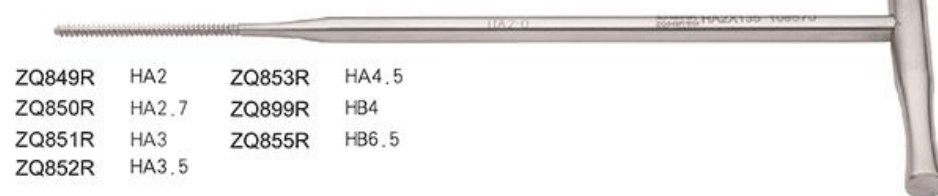

- |        |       |        |       |
|--------|-------|--------|-------|
| ZQ849R | HA2   | ZQ853R | HA4.5 |
| ZQ850R | HA2.7 | ZQ899R | HB4   |
| ZQ851R | HA3   | ZQ855R | HB6.5 |
| ZQ852R | HA3.5 |        |       |

埋头钻  
Drill



- LS023R Φ6
- LS024R Φ8

导向器 (护套, 钻套)  
Guide Double Ended

- ZK745R 双头, Φ2.5/Φ3.5
- ZK746R 双头, Φ3.2/Φ4.0
- ZK747R 双头, Φ3.2/Φ4.5
- ZK748R 双头, Φ4.5/Φ6.5



双头导钻 (插入导钻)  
Guide

- LS325R Φ2.5
- LS033R Φ3.2



断钉取出器 (断螺钉拔出器)  
Remover Of Broken Bone Screws

- ZQ872R HA3.5
- ZQ898R HA4.5
- ZQ903R HA6.5



螺钉打滑器  
Screw Tap

- ZQ900R SW2.5
- ZQ901R SW3.5



螺钉夹持器 (镊)  
Screw Holding Forceps

- ZQ902R HA3.5 - 4.5



螺钉夹持钳  
Screw Holding Forceps

- ZQ906R HA2.0



髓腔铰刀  
Cannulated Reamer For Medullary Cave, mallable



- |        |     |        |     |
|--------|-----|--------|-----|
| ZQ762R | Φ8  | ZQ765R | Φ11 |
| ZQ763R | Φ9  | ZQ766R | Φ12 |
| ZQ764R | Φ10 |        |     |

髓腔铰刀

Reamer For Medullary Cave

ZQ2066R  $\Phi 8$ , 硬杆    ZQ2069R  $\Phi 11$ , 硬杆  
ZQ2067R  $\Phi 9$ , 硬杆    ZQ2070R  $\Phi 12$ , 硬杆  
ZQ2068R  $\Phi 10$ , 硬杆

测深器

Depth Measurer

ZQ613R 60  
LS004R 90  
ZQ249R 30

手摇骨钻

Bunnell Hand Drill

ZK005R 夹持 $\Phi 0.4-4\text{mm}$ 钻头



手摇骨钻

Bunnell Hand Drill

ZK006R 夹持 $\Phi 6$ 以下钻头

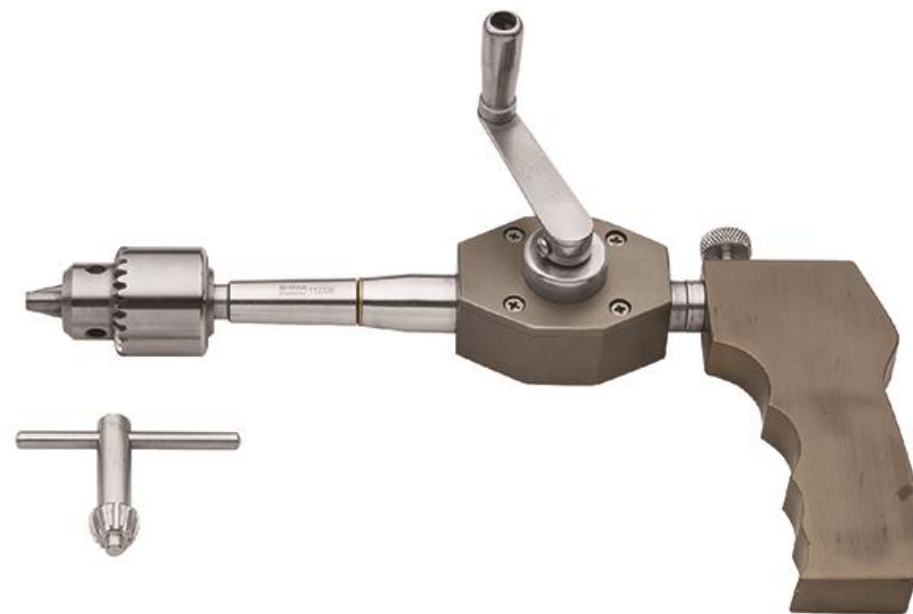

神经根探子

Nerve Root Probe

ZQ930R 240 x  $\Phi 3$

钢丝引导器(导丝器)

Wire Guide

ZQ1136R 250 x 30° x 20    ZQ1138R 250 x 30° x 30  
ZQ1137R 250 x 30° x 25    ZQ1139R 250 x 30° x 35

钢丝引导器(导丝器)

Wire Guide

ZQ1148R 250 x R23 x 48, 左弯  
ZQ1149R 250 x R23 x 48, 右弯  
ZQ1150R 250 x R23 x 48, 直型

空心钢丝引导器

Cannulated Wire Guide

ZQ1151R 225 x R22 x 35, 直型    ZQ1154R 240 x R22 x 45, 左弯  
ZQ1152R 240 x R30 x 50, 直型    ZQ1134R 240 x R30 x 60, 右弯  
ZQ1153R 240 x R30 x 60, 左弯    ZQ1135R 240 x R22 x 45, 右弯

钢丝缠绕器

Wire Twister

ZK277R 255

打孔器

Punch For Thighbone

ZK428R 股骨  
ZK429R 颈椎

椎弓根钉定位器  
Positioner for Pedicle Nail  
ZQ1285R 椎弓根钉定位器



开路锥  
Awl  
ZQ1297R 颈椎型  
ZQ1298R 腰椎型



椎弓根开孔器  
Vertebral Pedicle Awl



ZQ1299R 230 × Φ5

可调椎弓根开孔器  
Vertebral Pedicle Awl, adjustable



ZQ1284R 260 × Φ3.5

椎弓根匙形开孔器 (胶木柄)  
Vertebral Pedicle Awl, spoon shaped



ZQ1268R 200 × 3, 胸椎

椎弓根匙形开孔器 (胶木柄)  
Vertebral Pedicle Awl, spoon shaped



ZQ1269R 215 × 3, 腰椎

手钻  
Hand Drill  
ZQ640R 160 × Φ1.6



定位针把持器  
Positioning Pin Holder



ZQ1295R 280

定位针  
Positioning Pins

ZQ1296R 70 × Φ2.5, 一套两支  
(有槽无槽各一支)



弯棒器  
Bar Bender

ZQ1281R 弯棒器



双向弯曲钳  
Two-way Bending Forceps

ZQ908R 270



摇摆钳  
Rocking Forceps

ZQ645R 210



椎管骨打击器  
Vertebral Tubal Striker



ZQ2041R 260 × 3.5 × 90°  
ZQ2042R 260 × 5 × 90°  
ZQ2043R 260 × 6.5 × 90°

椎管骨打击器  
Vertebral Tubal Striker



ZQ2044R 260 × 3.5 × 110°  
ZQ2045R 260 × 5 × 110°  
ZQ2046R 260 × 6.5 × 110°

植骨打入器  
Bone Grafting Impactor



ZQ1322R 220 × 15 × 10, 滚花柄

椎弓根探子  
Vertebral Arch Probe



ZQ2032R 230 × φ2, 带刻度  
ZQ2033R 230 × φ2.5, 带刻度

椎弓根探子  
Vertebral Arch Probe



ZQ2034R 230 × φ2, 弹性  
ZQ2035R 230 × φ2.5, 弹性

人工股骨头拔出器  
Remover Of Artificial Femur



ZQ2038R 350 × 20

角度尺  
Angle Gauge

ZQ2023R 调整范围90° -180°



角度尺  
Angle Gauge

ZQ2024R 95°



角度尺  
Angle Gauge

ZQ2025R 130°



寰弓剥离子  
Atlas Bow Raspatory

ZQ2049R 270 × 4 × 5, 微弯



寰弓剥离子  
Atlas Bow Raspatory

ZQ2050R 270 × 3, 深弯



**软钻导向器 (钢板导钻)**  
Plate Guide

ZK757R 适用范围  $\Phi 2.5 - \Phi 4$



**X射线摄影尺**  
X Ray Photography Ruler

ZA807R 200  
ZA808R 300  
ZA809R 400



**C形导钻 (套)**  
Guide, C-shape

ZK733R 1# (35 ×  $\Phi 6$  导钻架,  $\Phi 2.5$ ,  $\Phi 3.5$  导钻头)  
ZK734R 2# (42 ×  $\Phi 6$  导钻架,  $\Phi 3.2$ ,  $\Phi 4.5$  导钻头)  
ZK735R 3# (42 ×  $\Phi 8$  导钻架,  $\Phi 6.5$  导钻头)



**断钉拔出钳**  
Broken Screw Removal Forceps

ZQ2121RN 200, 夹持H3-5



**剥离钩**  
Raspatory Hook

ZQ2076RN 160 × R6 × 10, 锐



**换柄式铰刀**  
Reamer, handle changeable

ZQ1947RN 150, 三角刃长20



**换柄式六角起子**  
Hex Screwdriver, handle changeable

ZQ2079RN 90 × Sw1.5	ZQ2084RN 90 × Sw4.0
ZQ2080RN 90 × Sw2.0	ZQ2085RN 90 × Sw4.5
JQ2081RN 90 × Sw2.5	ZQ2086RN 90 × Sw5.0
ZQ2082RN 90 × Sw3.0	ZQ2087RN 90 × Sw5.5
JQ2083RN 90 × Sw3.5	



**换柄式四方起子**  
Square Screwdriver, handle changeable

JQ2092RN 90 × Sw1.2  
JQ2093RN 90 × Sw1.5



**换柄式一字起子**  
Flat Screwdriver, handle changeable

ZQ2100RN 90 × 0.5 × 3  
ZQ2101RN 90 × 0.6 × 6



**换柄式十字起子**  
Cross Screwdriver, handle changeable

JQ2108RN 90 × 0.4 × 2



**换柄式U型上钉器**  
Screw Applier, U-shape, handle changeable

ZQ1335RN 90 × R2.5 × 11



**换柄式断钉拔出 (取出) 器**  
Remover of Broken Screws, handle changeable

ZQ2115RN 195 × H3.5  
ZQ2116RN 195 × H4.5



**换柄式梅花起子**  
Torx Screwdriver, handle changeable

JQ2127RN 90 × T8	ZQ2131RN 90 × T20
JQ2129RN 90 × T10	JQ2132RN 90 × T25
JQ2130RN 90 × T15	ZQ2134RN 90 × T30



硬质合金钻头  
Drill

- ZQ2144RN 80 × φ5
- ZQ2147RN 80 × φ6
- ZQ2150RN 80 × φ7



换柄式六角打滑旋出器  
Hexagon Sliding Screw Extractor,  
handle changeable

- ZQ2154RN 90 × Sw2.5
- ZQ2156RN 90 × Sw3.5
- ZQ2157RN 90 × Sw4.0



圆骨刀(铝合金柄)  
Gouge

- ZQ1240RN 200 × 8, 直, 圆刃



换柄式空心钻  
Bone Trepine, handle changeable

- |                     |                     |
|---------------------|---------------------|
| ZQ2161RN 90 × H2.0  | ZQ2171RN 150 × H5.0 |
| ZQ2164RN 90 × H2.7  | ZQ2174RN 150 × H6.5 |
| ZQ2168RN 150 × H4.0 | ZQ2177RN 150 × H8.0 |



换柄式取钉环钻  
Screw Trepine, handle changeable

- ZQ2180RN 90 × 4.0
- ZQ2182RN 90 × 5.0
- ZQ2185RN 90 × 6.5



直型快换手柄  
Handle, straight

- ZQ2188RN 160



T型快换手柄  
Handle, T-shape

- ZQ2189RN 100



持环镊  
Applying Forceps for Fixation Ring

- ZF831R  
200



定位环打击器  
Ring Pusher

- ZF832R 150



定位环取出器  
Lever for Fixation Ring

- ZF833R 150



定位环  
Fixation Ring

- ZF830R φ14, 大号
- ZF828R φ12, 小号



椎体钻、球形钻  
Vertebral Drill, Conical Drill

- ZF852R φ13.5
- ZF851R φ11.5
- ZF853R φ8



椎体钻钻套、球形钻钻套  
Sleeve for Vertebral Drill, Sleeve for ZF 853 R



ZF855R  
Φ13.5  
ZF854R  
Φ11.5  
ZF856R  
Φ8

可调式弓形手摇钻  
Hand Drill



ZF850R

取骨环钻  
Bone Trepine for Cervical Fusion



ZF857R  
Φ11.5  
ZF858R  
Φ13.5

内径测量器  
Caliper



ZF816R  
范围: 10~70

脊椎环钻  
Vertebral Trepine



ZF859R  
170 × Φ8

脊椎环钻  
Vertebral Trepine



ZF860R  
160 × Φ15

布朗式牵引架  
Traction Frame

ZV750R 布朗式牵引架

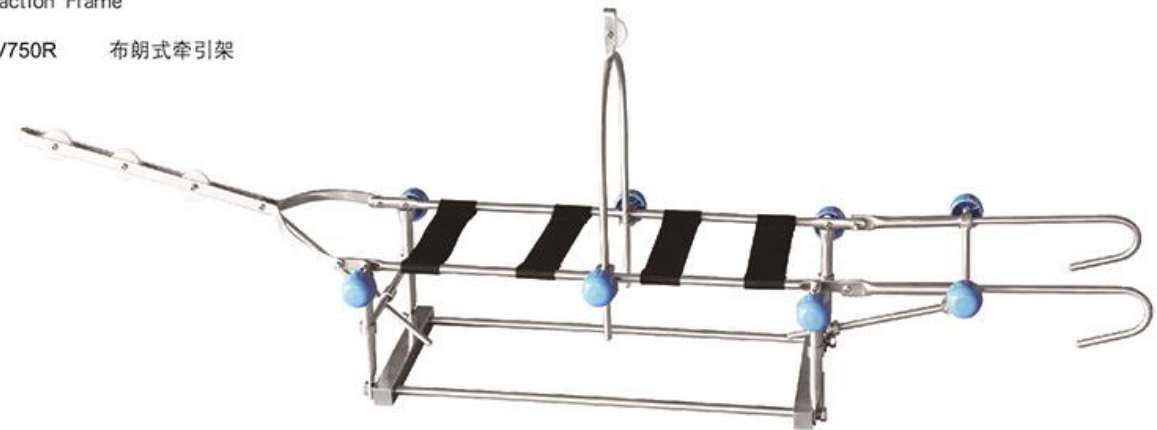

床头牵引架  
Flat Screwdriver, handle changeable

ZV751R 床头牵引架

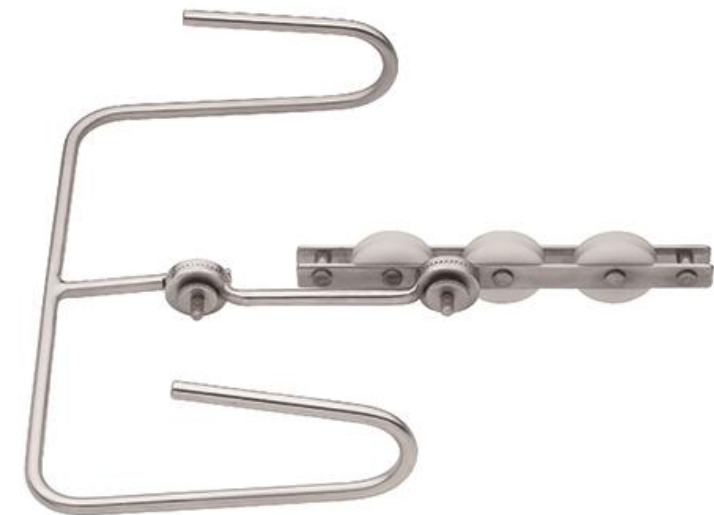

### 关节微创牵开器

Joint Retractor

ZV561R GWQ- I 型

框架 200 × 200  
拉钩 180 × 12 × 22  
180 × 24 × 40  
190 × 24 × 5  
190 × 24 × 70  
190 × 24 × 85  
190 × 24 × 100

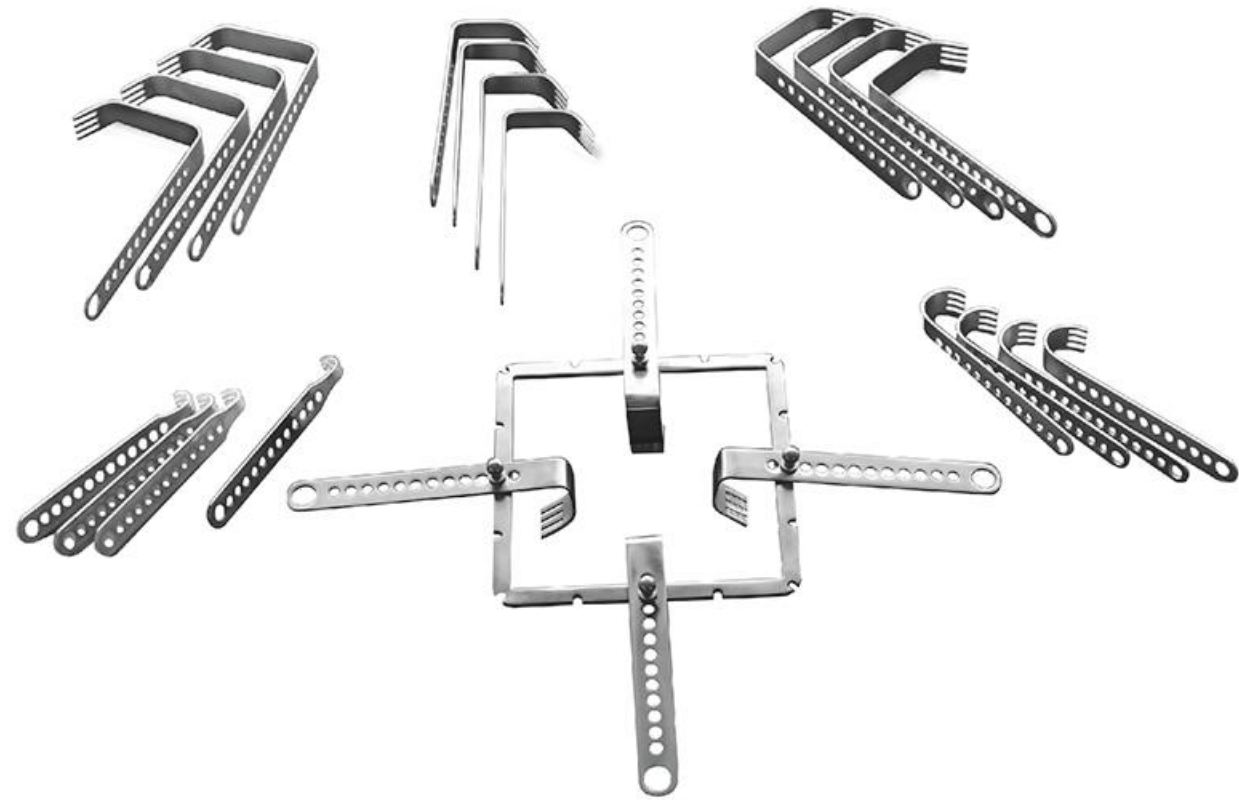

### 单臂全向自动牵开器

Retractor

ZV557R DZQ- I 型

框架 334 × 236  
378 × 280  
430 × 320  
1个/种, 共3个  
拉钩 130 × 23  
150 × 23  
170 × 23  
190 × 23  
4个/种, 共16个

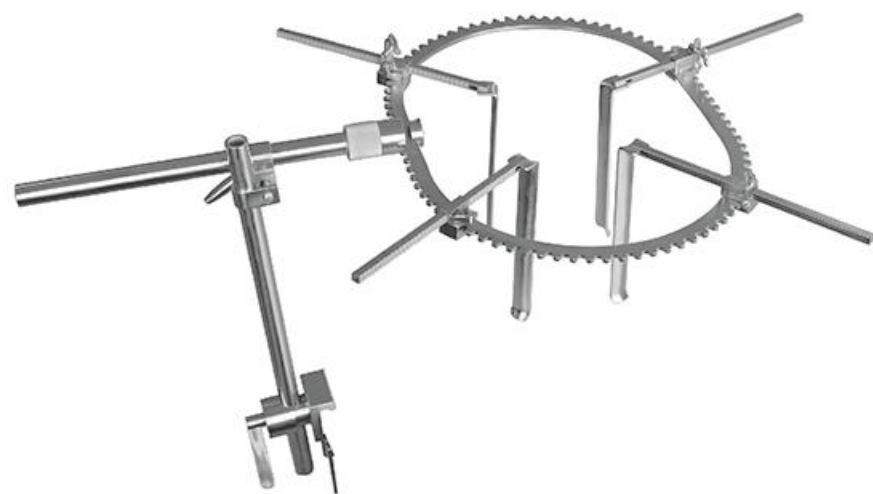

矫形外科(骨科)  
Orthopaedic Instruments